



# JOURDAIN

N°1 MONDIAL DU TUBULAIRE BOVIN



 PREMIUM

## EXTRAIT DE GAMME CONTENTION PREMIUM

Septembre 2024

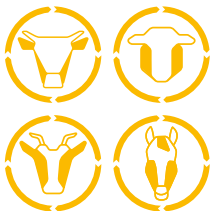

[WWW.JOURDAIN-GROUP.COM](http://WWW.JOURDAIN-GROUP.COM)









# CONTENTION BOVINE

Notre gamme de contention PREMIUM permet de créer des parcs, des couloirs, des Corrals de contention.

La manipulation des animaux peut être réalisée avec un maximum de sécurité et de fluidité ; l'accès aux zones de travail peut se faire grâce à des portillons simplifiant le passage des hommes.

Avec cette gamme, nous voulons répondre au plus près des attentes de nos éleveurs.



**EN GÉNÉRAL, LES BOVINS ARRIVENT DE LEURS PARCS OU D'UN DÉCHARGEMENT EXTÉRIEUR POUR ÊTRE DIRIGÉS EN TOUTE SÉCURITÉ À TRAVERS UN COULOIR DE POUSSÉE PUIS D'UN DEMI-CORRAL. ILS SONT ENSUITE DIRIGÉS SOIT VERS UN QUAI DE CHARGEMENT SOIT VERS LE COULOIR DE CONTENTION QUI SERA ÉQUIPÉ D'UNE CAGE DE CONTENTION POUR LES SOINS ET LA PESÉE AVEC LA POSSIBILITÉ DE RAJOUTER UNE PORTE DE TRI EN SORTIE.**

# CONTENTION 1/2 CORRAL

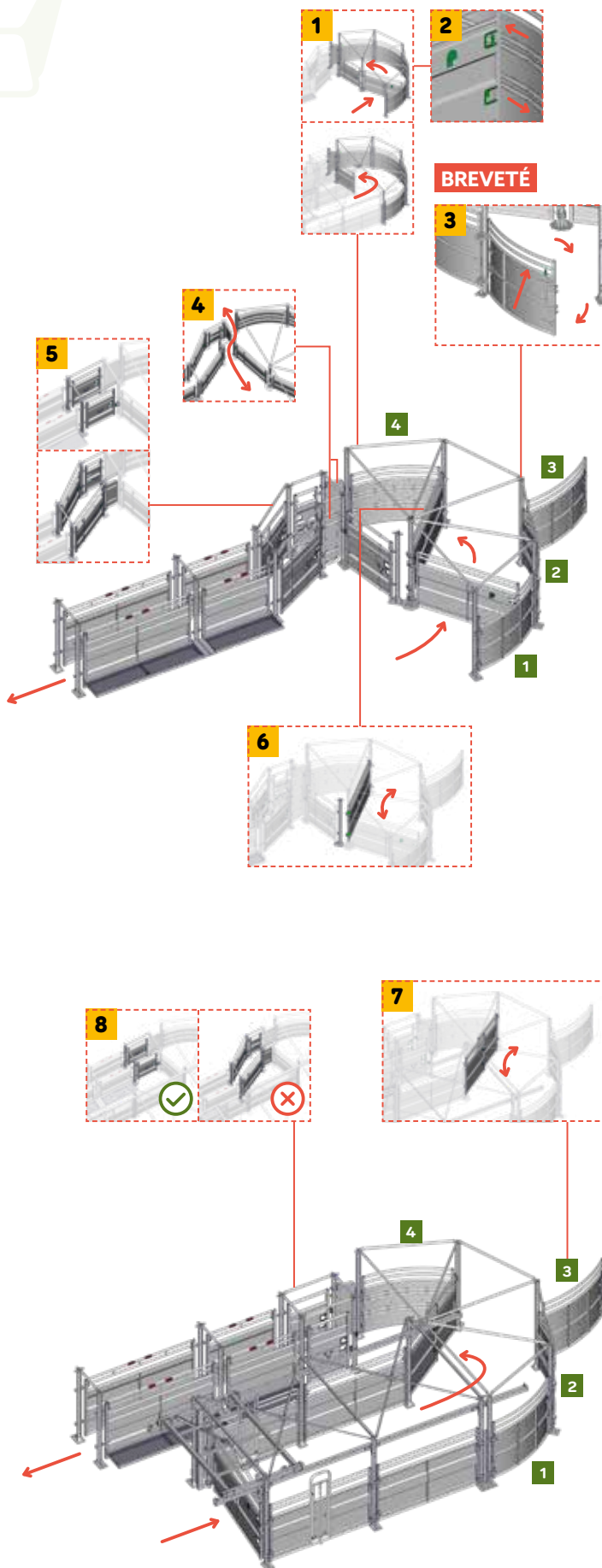

- 1 LE 1/2 CORRAL DE CONTENTION PREMIUM** peut être installé seul ou avec un couloir de poussée.
- 2 1/2 CORRAL** avec blocage de sécurité de la barrière rotative en fonctionnement horaire ou bien anti-horaire.
- 3 1/2 CORRAL** avec une portion ouvrante par poignée double AUTOLOCK. **BREVETÉ**
- 4 PORTILLON OUVRANT TÔLÉ** de sécurité pour le passage de l'éleveur.
- 5 SORTIE 1/2 CORRAL,** possibilité de choisir une sortie de Corral pouvant être droite ou courbe.
- 6 OPTION DOUBLE ÉPINGLE POUR 1/2 CORRAL,** réalisant un arrêt et permettant une entrée ou une sortie par n'importe quelle portion du 1/2 Corral.
- 7 OPTION DOUBLE ÉPINGLE POUR COULOIR DE POUSSÉE,** réalisant un arrêt et permettant une entrée ou une sortie par la portion n° 3 ou n° 4 du 1/2 Corral.
- 8 POUR UN COULOIR DE POUSSÉE,** possibilité de choisir uniquement une sortie de Corral droite.

# CONTENTION SORTIE, COULOIR ET PORTE 3 VOIES

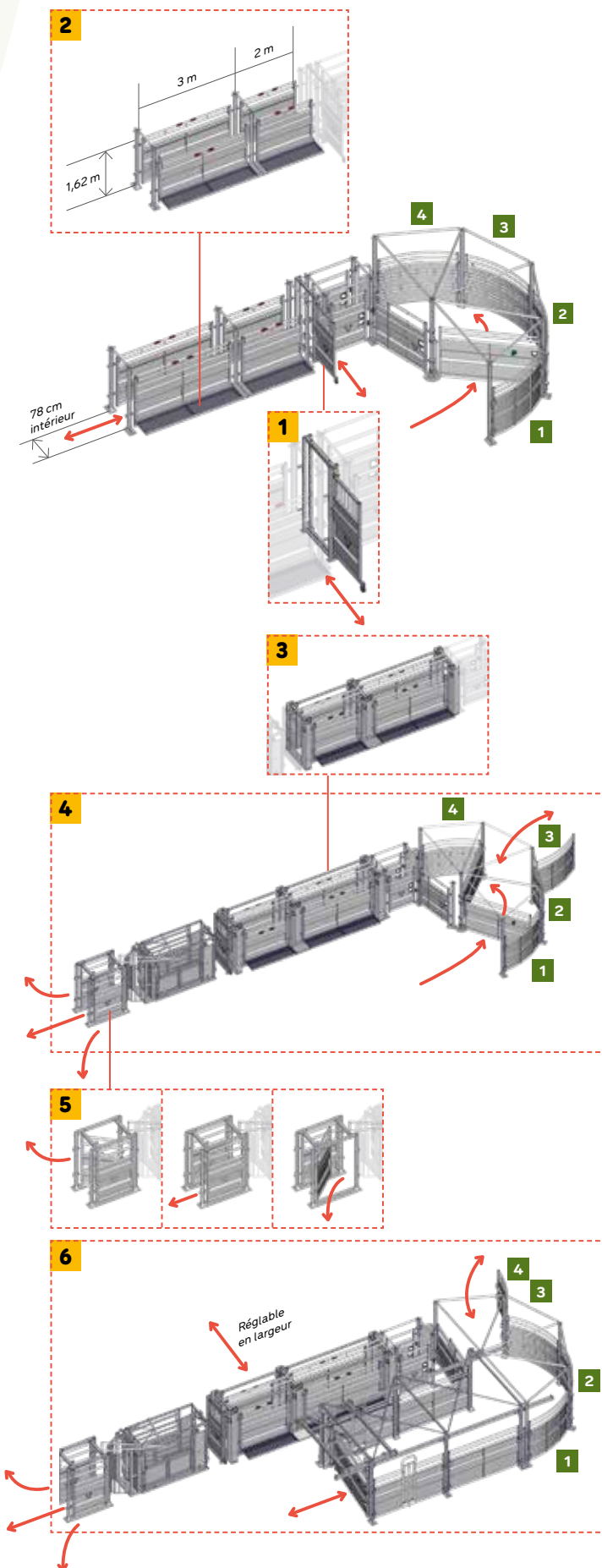

- 1 PORTE SECTIONNELLE** permettant de fermer les couloirs en sécurité.
- 2 COULOIR DE CONTENTION FIXE** avec barrières tôlées fixes (de 2 ou 3 m) et lisses rabattables. Marchepied en option pour un accès en hauteur.
- 3 COULOIR DE CONTENTION RÉGLABLE EN LARGEUR** composé de barrières tôlées (de 2 ou 3 m) avec lisses rabattables. Réglable en largeur de 46 à 80 cm. Marchepied sur la zone de travail.
- 4 CONTENTION PREMIUM COMPLÈTE** avec 1/2 Corral double épingle et sortie droite, couloir réglable avec cage et porte 3 voies.
- 5 PORTE DE TRI 3 VOIES** avec barrières actionnables par corde permettant de trier et orienter les animaux (vers la gauche, la droite ou bien tout droit). Barrières munies de ressorts pour un retour à la position initiale.
- 6 CONTENTION PREMIUM COMPLÈTE** avec couloir de poussée, 1/2 Corral double épingle et sortie droite, couloir réglable avec cage et porte 3 voies.





## ■ CONTENTION TYPE C1.1

**1/2 Corral PREMIUM horaire avec sortie courbe, porte sectionnelle et couloir fixe de 5 m.**

Une portion du 1/2 Corral est ouvrante avec une **poignée double AUTOLOCK. BREVETÉ**

**2 portillons passages d'homme tôlés** permettent à l'éleveur de passer rapidement au travers du couloir de contention.

**Une porte sectionnelle** permet de fermer l'entrée du couloir de contention pour éviter le recul des animaux et sécuriser la traversée éventuelle de l'éleveur.

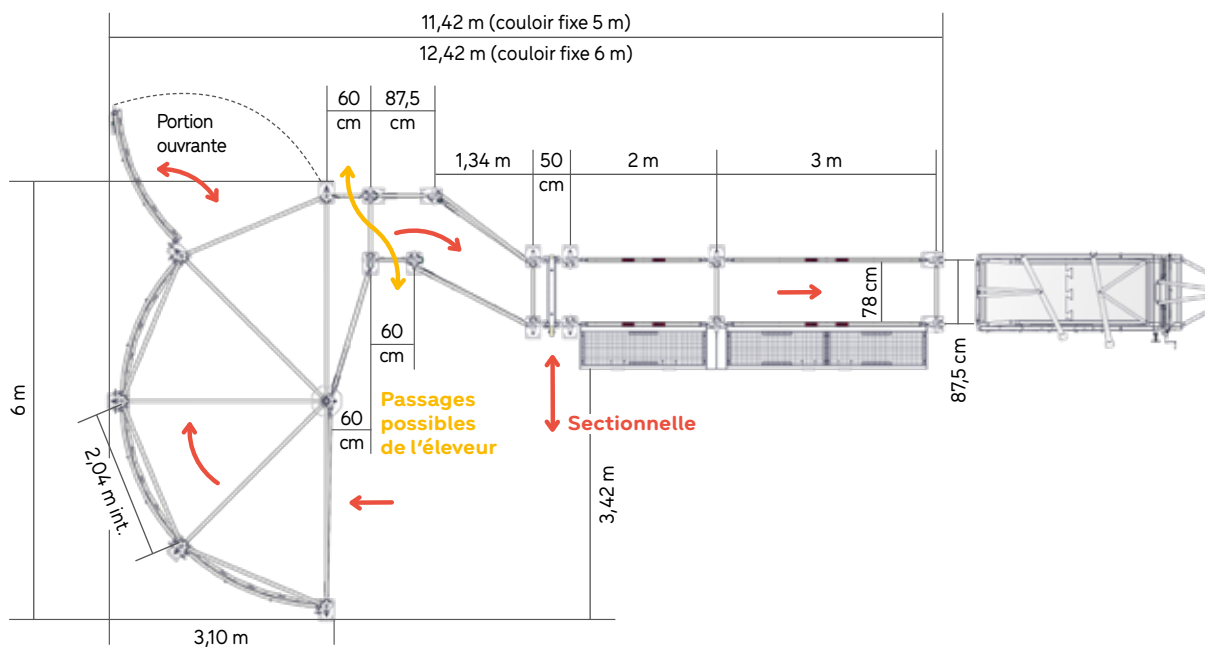

<b>C03010</b>	1/2 Corral de contention PREMIUM	992 kg
<b>C03012</b>	Chicane / Sortie courbe pour Corral de contention PREMIUM	343 kg
<b>C03132</b>	Porte sectionnelle sur platine	103 kg
<b>C03160</b>	Couloir fixe sur platine L. 5 m V2	593 kg
<b>2x C09931</b>	Poteau platine 1P de contention TRÉFLE 1D L. 2 m sur platine V2	26 kg

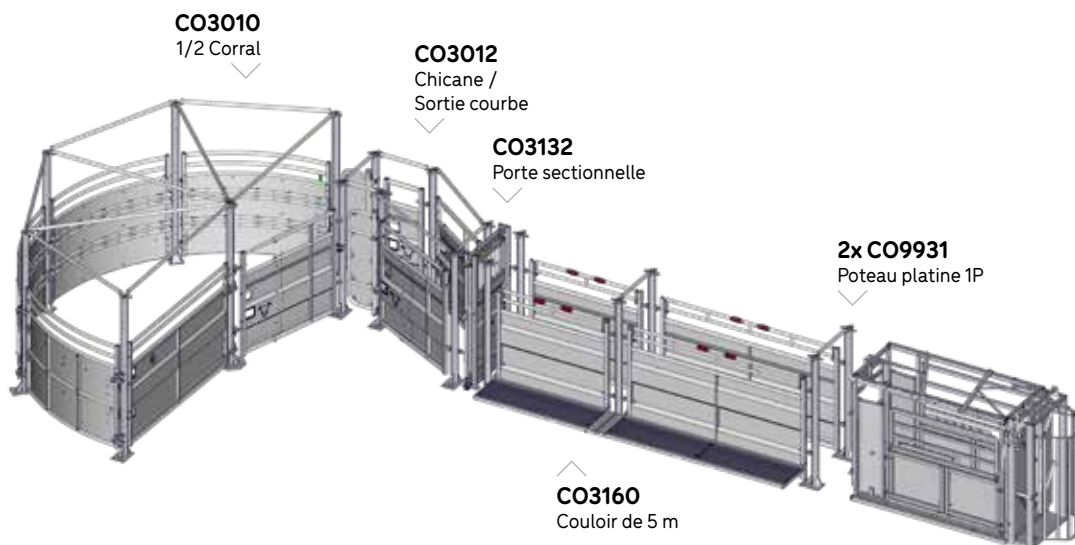

## CONTENTION TYPE C2

**1/2 Corral PREMIUM anti-horaire avec sortie droite et couloir fixe de 5 m.**

Une portion du 1/2 Corral est ouvrante avec une **poignée double AUTOLOCK. BREVETÉ**

Une **barrière AUTOLOCK ouvrante** et un **portillon passage d'homme tôlé** permettent à l'éleveur de passer rapidement au travers du couloir de contention.

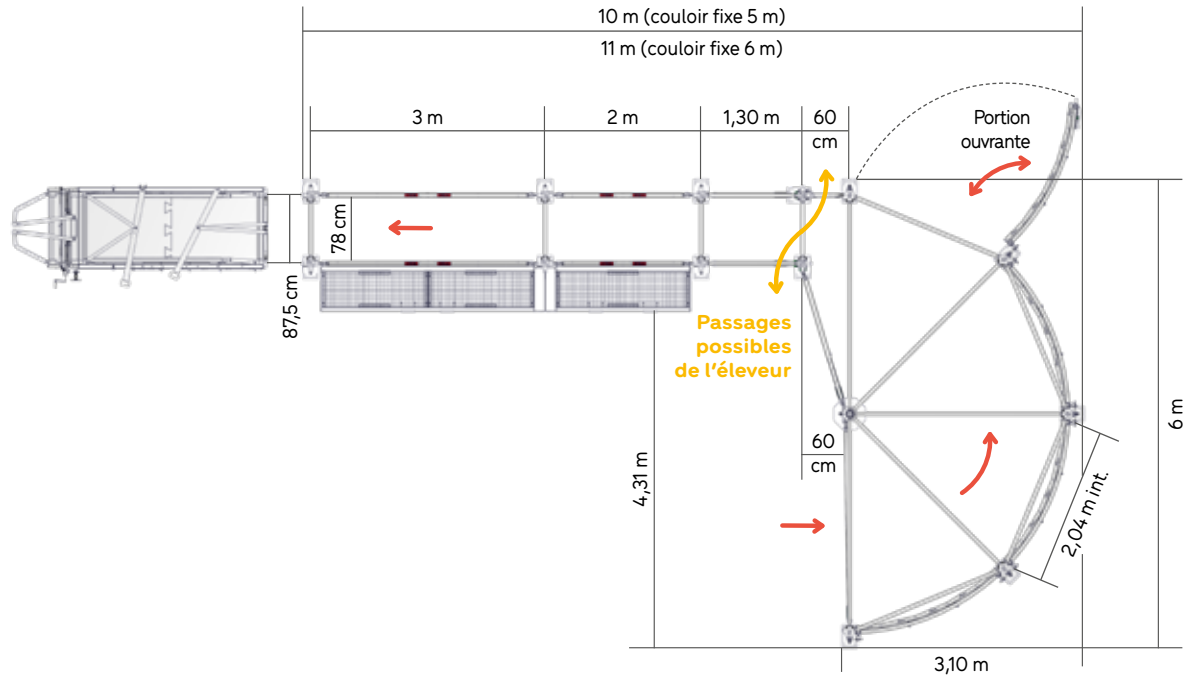

<b>CO3010</b> 1/2 Corral de contention PREMIUM	992 kg
<b>CO3017</b> Sortie droite 1,30 m pour Corral de contention PREMIUM	159 kg
<b>CO3160</b> Couloir fixe sur platine L. 5 m V2	593 kg

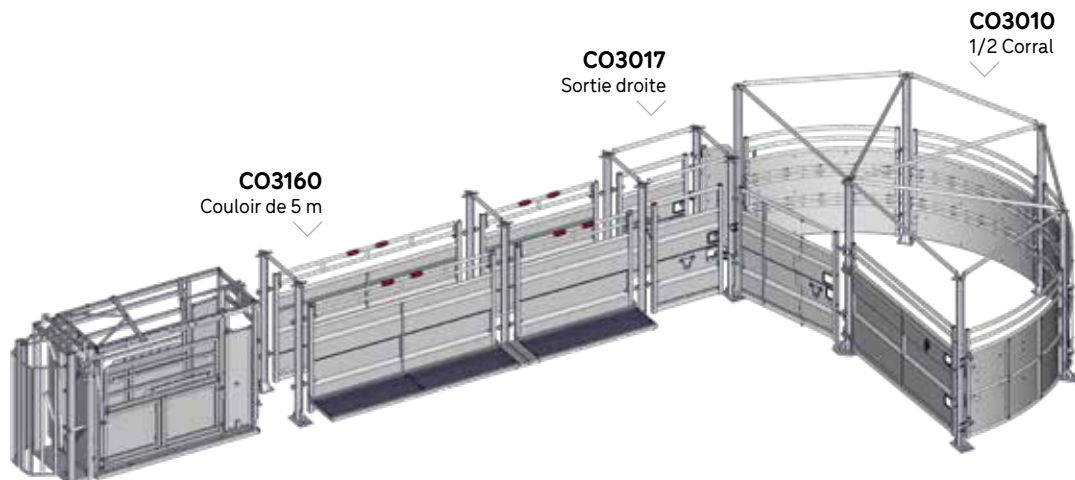



## ■ CONTENTION TYPE C2.1

**1/2 Corral PREMIUM horaire avec sortie droite, porte sectionnelle et couloir fixe de 5 m.**

Une portion du 1/2 Corral est ouvrante avec une poignée double AUTOLOCK. **BREVETÉ**

Une barrière AUTOLOCK ouvrante et un portillon passage d'homme tôlé permettent à l'éleveur de passer rapidement au travers du couloir de contention.

Une porte sectionnelle permet de fermer l'entrée du couloir de contention pour éviter le recul des animaux et sécuriser la traversée éventuelle de l'éleveur.

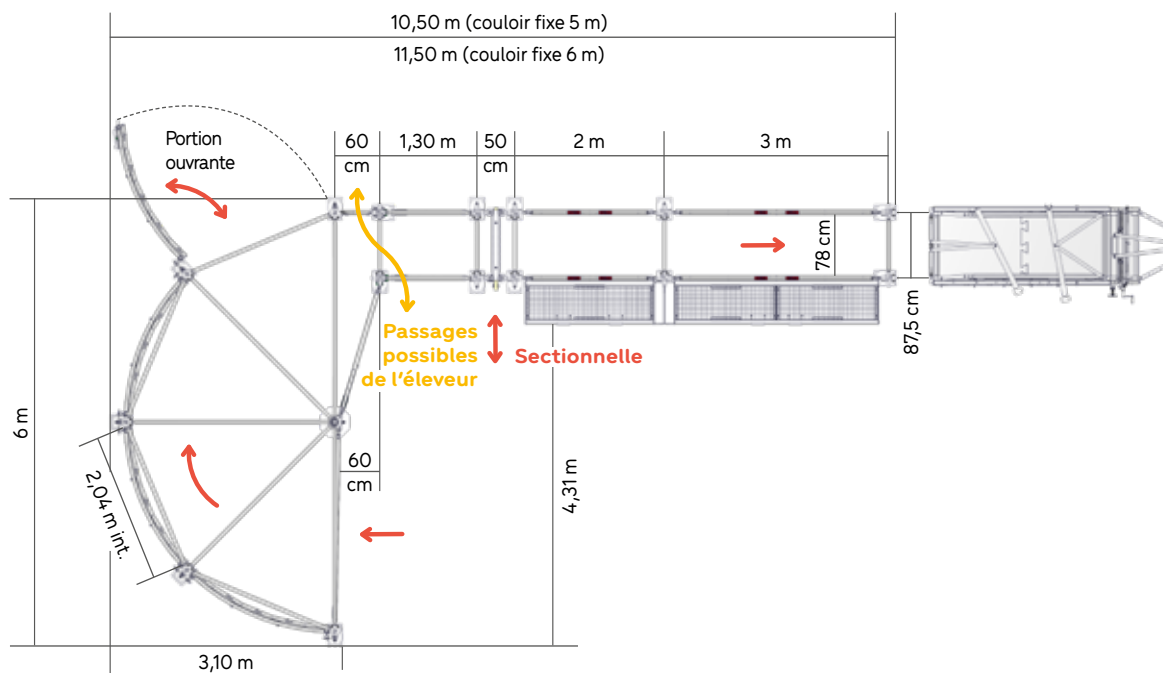

<b>CO3010</b>	1/2 Corral de contention PREMIUM	992 kg
<b>CO3017</b>	Sortie droite 1,30 m pour Corral de contention PREMIUM	159 kg
<b>CO3132</b>	Porte sectionnelle sur platine	103 kg
<b>CO3160</b>	Couloir fixe sur platine L. 5 m V2	593 kg
<b>2x CO9931</b>	Poteau platine 1P de contention TRÈFLE 1D L. 2 m sur platine V2	26 kg

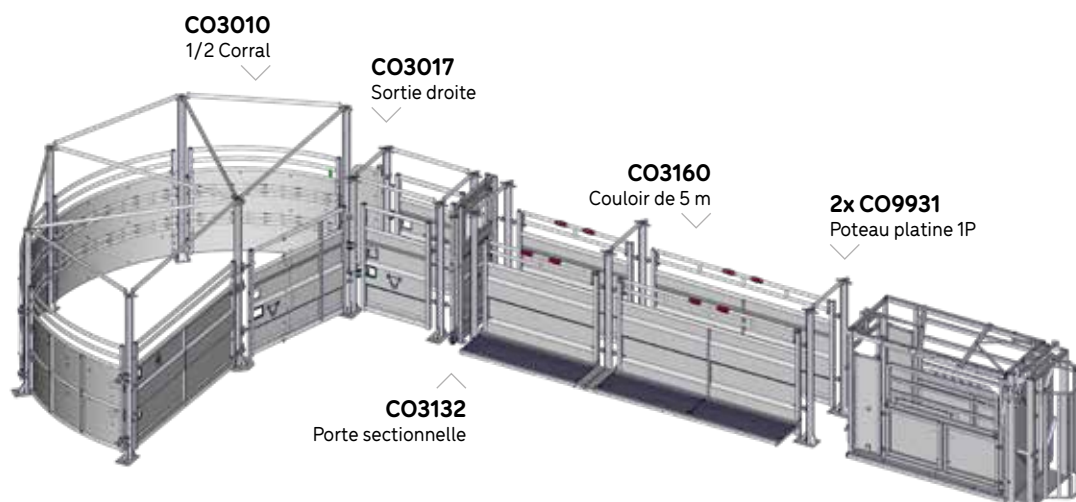

## ■ CONTENTION TYPE C2.2

**1/2 Corral PREMIUM anti-horaire avec sortie droite, porte sectionnelle et couloir fixe de 5 m.**

Une portion du 1/2 Corral est ouvrante avec **une poignée double AUTOLOCK. BREVETÉ**

**Une barrière AUTOLOCK ouvrante et un portillon passage d'homme tôle** permettent à l'éleveur de passer rapidement au travers du couloir de contention.

**Une porte sectionnelle** permet de fermer l'entrée du couloir de contention pour éviter le recul des animaux et sécuriser la traversée éventuelle de l'éleveur.

**Une porte 3 voies avec commande à distance** permettant d'actionner 2 barrières tôlées fixes avec ressort de rappel.

Une solution simple et sécurisante pour le tri des animaux selon 3 directions : à gauche, à droite ou bien tout droit.

Les poteaux possèdent des chapes soudées permettant de fixer les barrières de sortie.

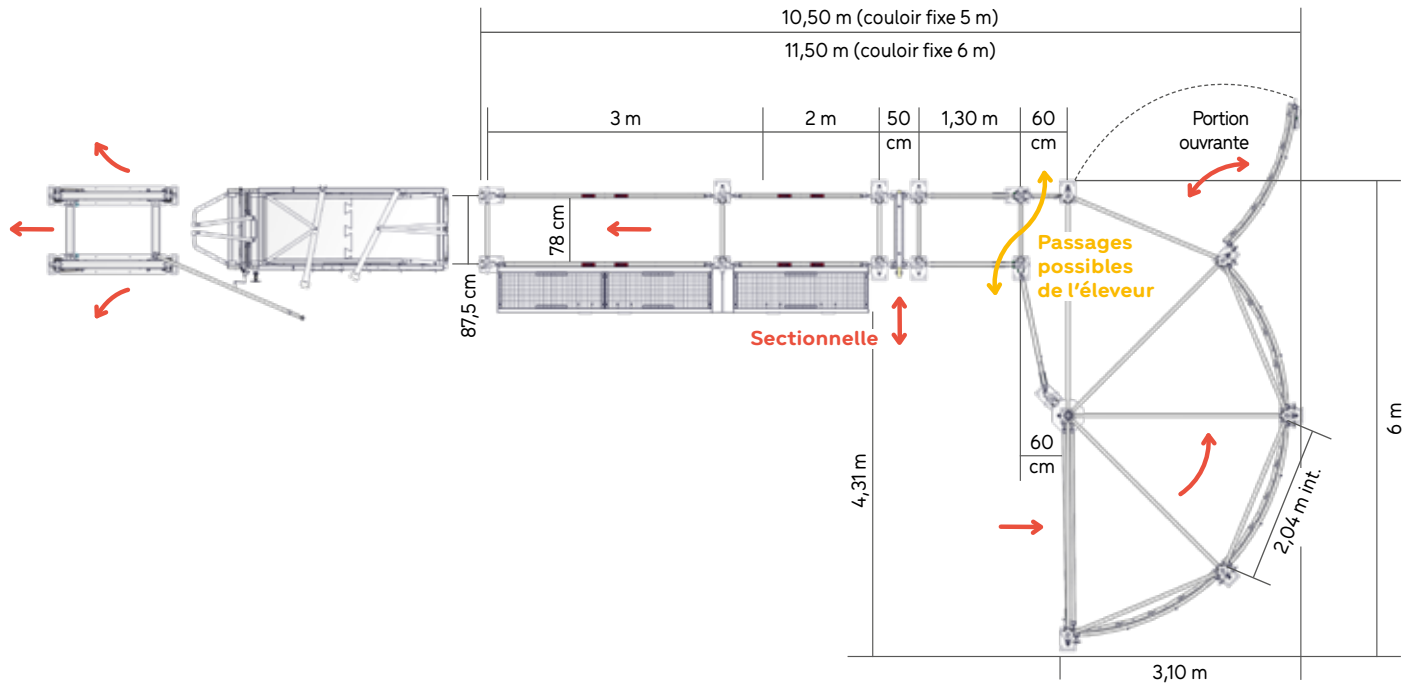

<b>C03010</b>	1/2 Corral de contention PREMIUM	992 kg
<b>C03040</b>	Option double épingle pour 1/2 Corral PREMIUM	132 kg
<b>C03017</b>	Sortie droite 1,30 m pour Corral de contention PREMIUM	159 kg
<b>C03132</b>	Porte sectionnelle sur platine	103 kg
<b>C03160</b>	Couloir fixe sur platine L. 5 m V2	593 kg
<b>2x C09931</b>	Poteau platine 1P de contention TRÉFLE 1D L. 2 m sur platine V2	26 kg
<b>C03050</b>	Porte de tri	307 kg

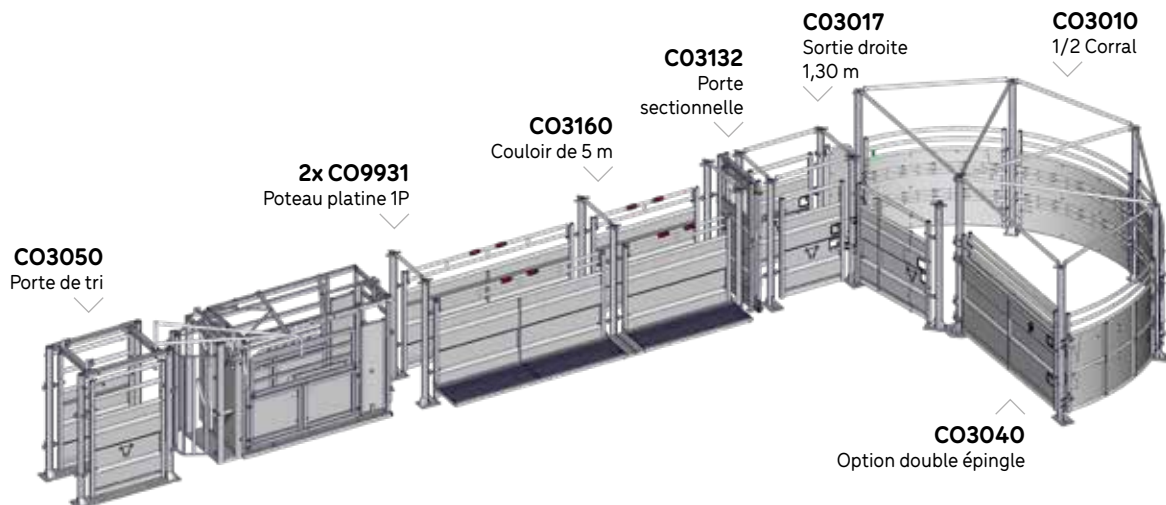

## CONTENTION TYPE C2.3

**1/2 Corral PREMIUM horaire avec sortie droite, porte sectionnelle et couloir réglable de 5,60 m.**

Une portion du 1/2 Corral est ouvrante avec **une poignée double AUTOLOCK. BREVETÉ**

**Une barrière AUTOLOCK ouvrante et un portillon passage d'homme tôle** permettent à l'éleveur de passer rapidement au travers du couloir de contention.

**Une porte sectionnelle** permet de fermer l'entrée du couloir de contention pour éviter le recul des animaux et sécuriser la traversée éventuelle de l'éleveur.

**Une porte 3 voies avec commande à distance** permettant d'actionner 2 barrières tôlées fixes avec ressort de rappel.

Une solution simple et sécurisante pour le tri des animaux selon 3 directions : à gauche, à droite ou bien tout droit.

Les poteaux possèdent des chapes soudées permettant de fixer les barrières de sortie.

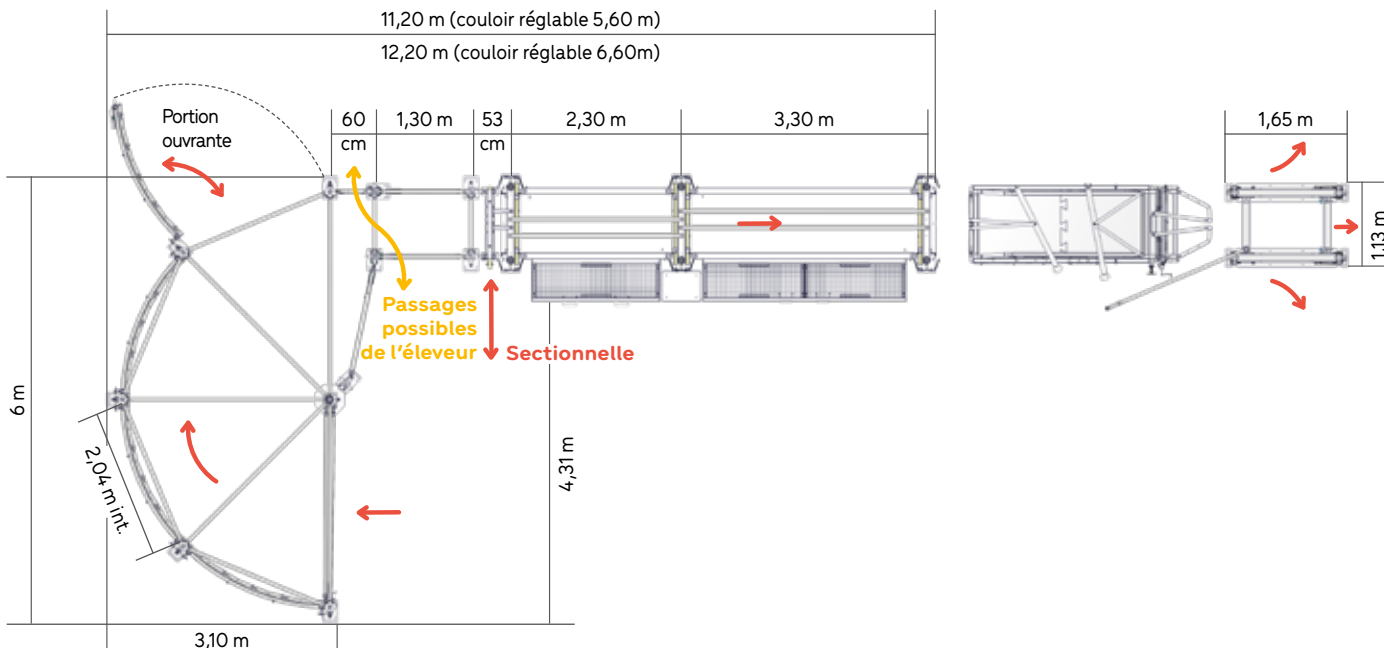

<b>CO3010</b>	1/2 Corral de contention PREMIUM	992 kg
<b>CO3040</b>	Option double épingle pour 1/2 Corral PREMIUM	132 kg
<b>CO3017</b>	Sortie droite 1,30 m pour Corral de contention PREMIUM	159 kg
<b>CO3132</b>	Porte sectionnelle sur platine	103 kg
<b>CO3163</b>	Couloir de contention réglable L. 5,60 m	1 292 kg
<b>CO3050</b>	Porte de tri	307 kg

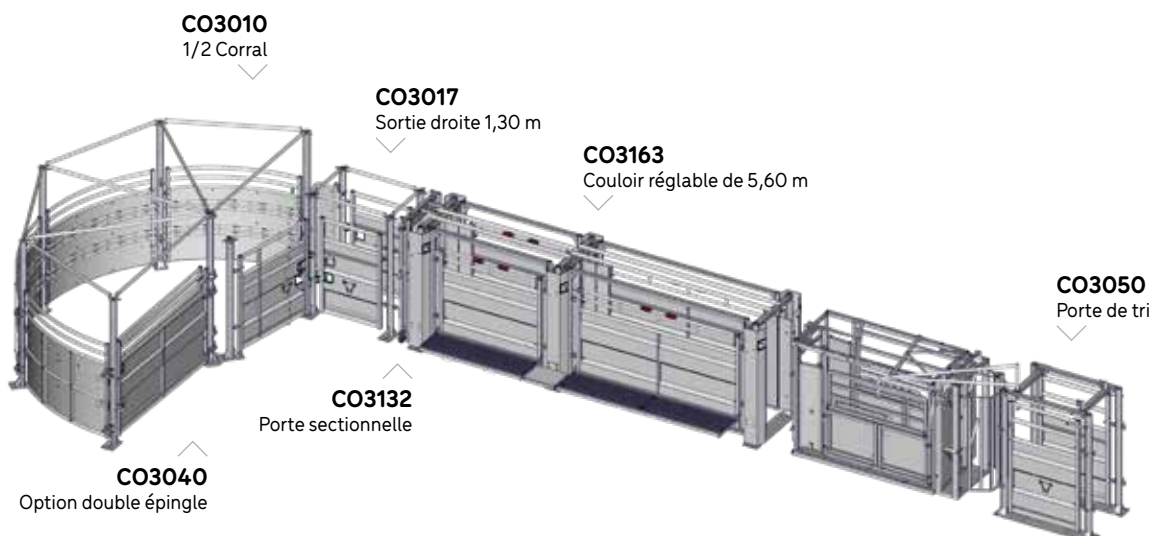



# CONTENTION COULOIR DE POUSSÉE

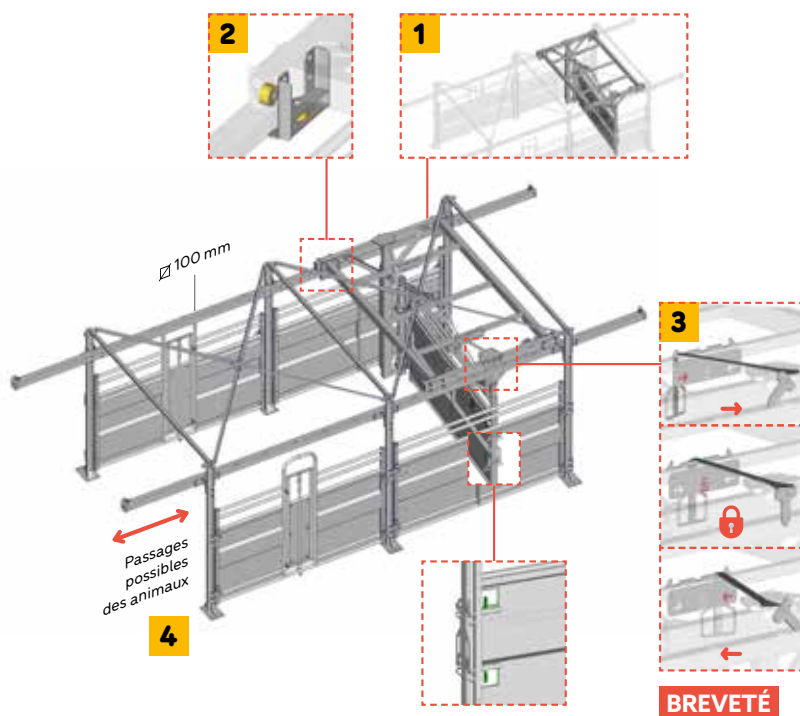

- 1 CHARIOT SUPPORT** avec barrière de poussée sur chemin de roulement.  $\varnothing$ 100 mm
- 2 GUIDAGE LATÉRAL ET LINÉAIRE** du chariot par 8 rouleaux.
- 3 VERROUILLAGE DE SÉCURITÉ** en automatique. **BREVETÉ**
- 4 DOUBLE SENS DE FONCTIONNEMENT SÉCURISÉ**, entrée ou sortie des animaux.



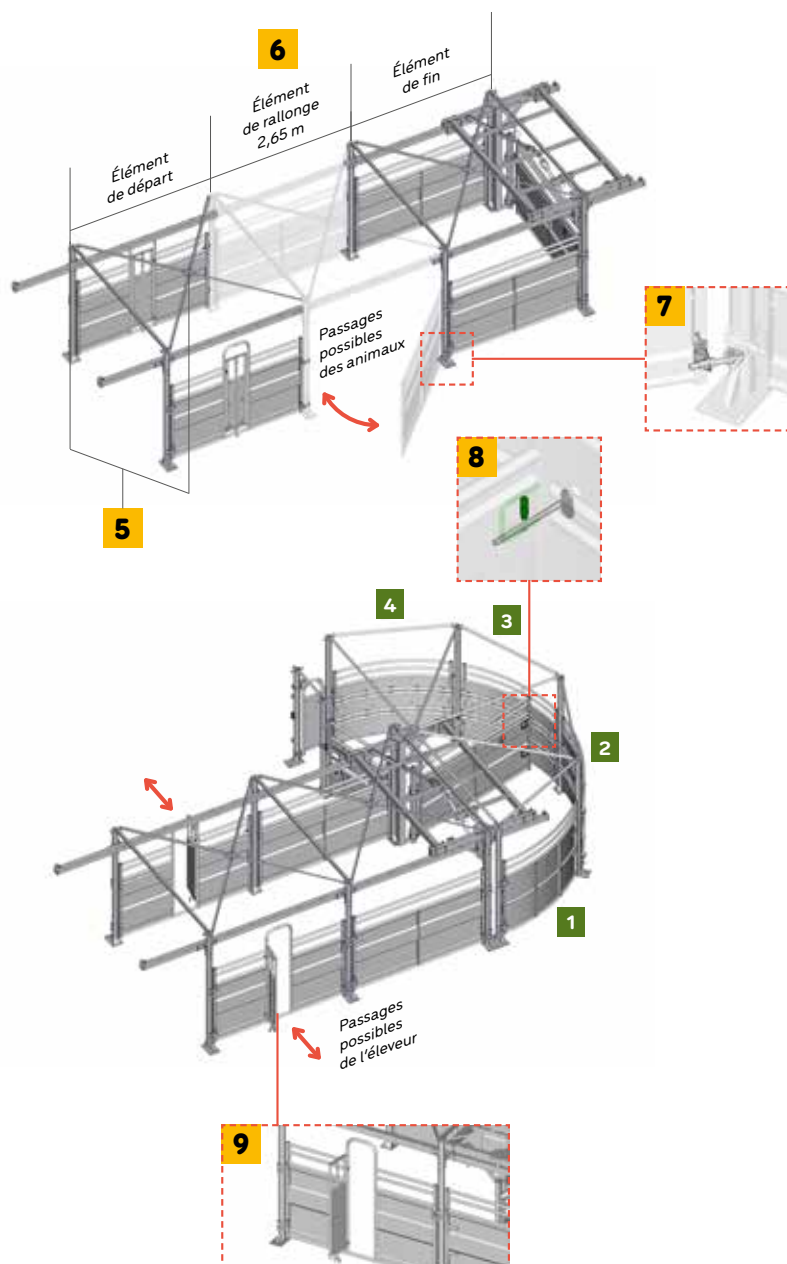

**5 OSSATURE RIGIDE AVEC CROIX D'ÉQUERRAGE ET POTEAU TRÈFLE** supportant une barrière tôlée fixe.

**6 ÉLÉMENT DE RALLONGE SUPPLÉMENTAIRE** de 2,65 m de longueur.

**7 ARTICULATION DÉPORTÉE** des panneaux permettant une ouverture vers l'extérieur et réduisant le jour entre le panneau et le poteau.

**8 SÉCURITÉ LORS DE LA ROTATION** en fin de parcours, possibilité de verrouiller la barrière de poussée dans le 1/2 Corral.

**9 PASSAGE D'HOMME :** barrière avec passage d'homme central permettant de traverser le couloir.



## CONTENTION TYPE C3

**Couloir de poussée PREMIUM de 5,30 m de long avec verrouillage de sécurité dans les 2 sens. BREVETÉ**  
**1/2 Corral pour couloir de poussée, sortie droite et couloir fixe de 5 m.**

Le couloir de poussée possède **4 barrières tôlées fixes dont 2 avec passages d'homme** intégrés.

**Barrière de poussée** fonctionnant en rotation dans le 1/2 Corral avec verrouillage de sécurité.

**1/2 Corral PREMIUM horaire avec sortie droite.**

Une portion du 1/2 Corral est ouvrante avec **une poignée double AUTOLOCK. BREVETÉ**

**Une barrière AUTOLOCK ouvrante et un portillon passage d'homme** tôlé permettent à l'éleveur de passer rapidement au travers du couloir de contention.

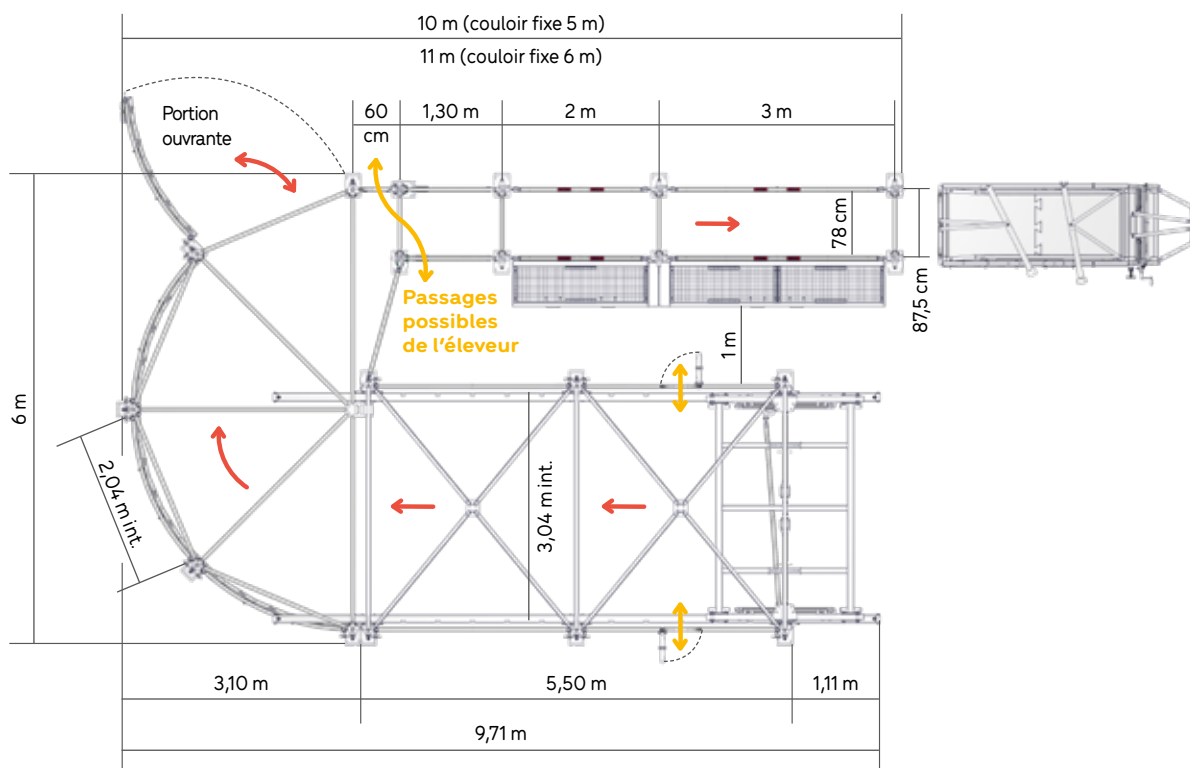

<b>CO3032</b>	Couloir de poussée horaire PREMIUM complet L. 5,30 m - <b>BREVETÉ</b>	1 344 kg
<b>CO3015</b>	1/2 Corral de contention PREMIUM pour couloir de poussée	881 kg
<b>CO3017</b>	Sortie droite 1,30 m pour Corral de contention PREMIUM	159 kg
<b>CO3160</b>	Couloir fixe sur platine L. 5 m V2	593 kg

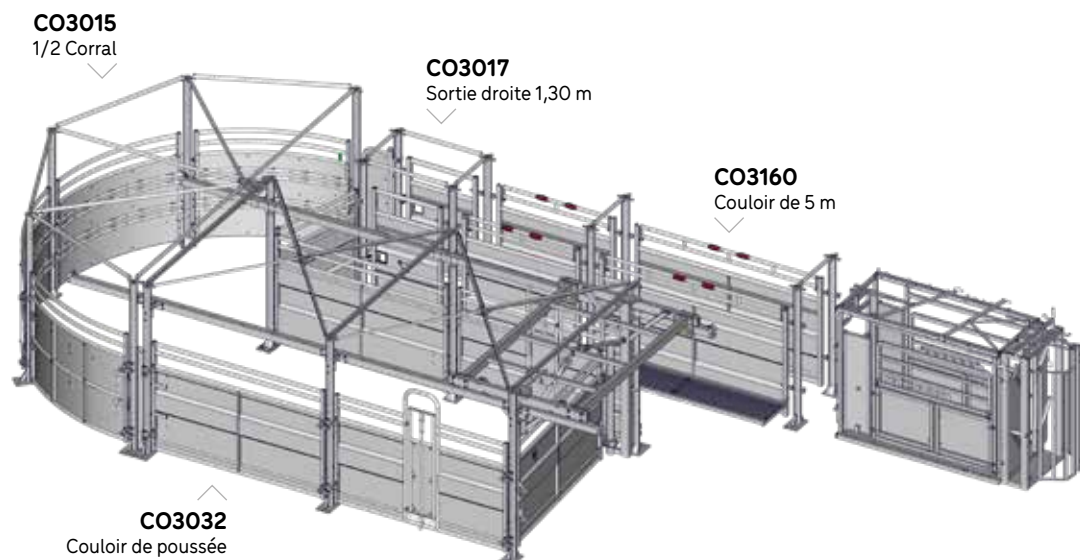



## CONTENTION TYPE C3.1

### Couloir de poussée PREMIUM de 5,30 m de long avec verrouillage de sécurité dans les 2 sens. **BREVETÉ**

Le couloir de poussée possède 4 barrières tôlées fixes dont 2 avec passages d'homme intégrés.

**Barrière de poussée** fonctionnant en rotation dans le 1/2 Corral avec verrouillage de sécurité.

**1/2 Corral PREMIUM anti-horaire avec sortie droite.**

Une portion du 1/2 Corral est ouvrante avec une poignée double AUTOLOCK. **BREVETÉ**

Une barrière AUTOLOCK ouvrante et un portillon passage d'homme tôle permettent à l'éleveur de passer rapidement au travers du couloir de contention.

Une porte sectionnelle permet de fermer l'entrée du couloir de contention pour éviter le recul des animaux et sécuriser la traversée éventuelle de l'éleveur.

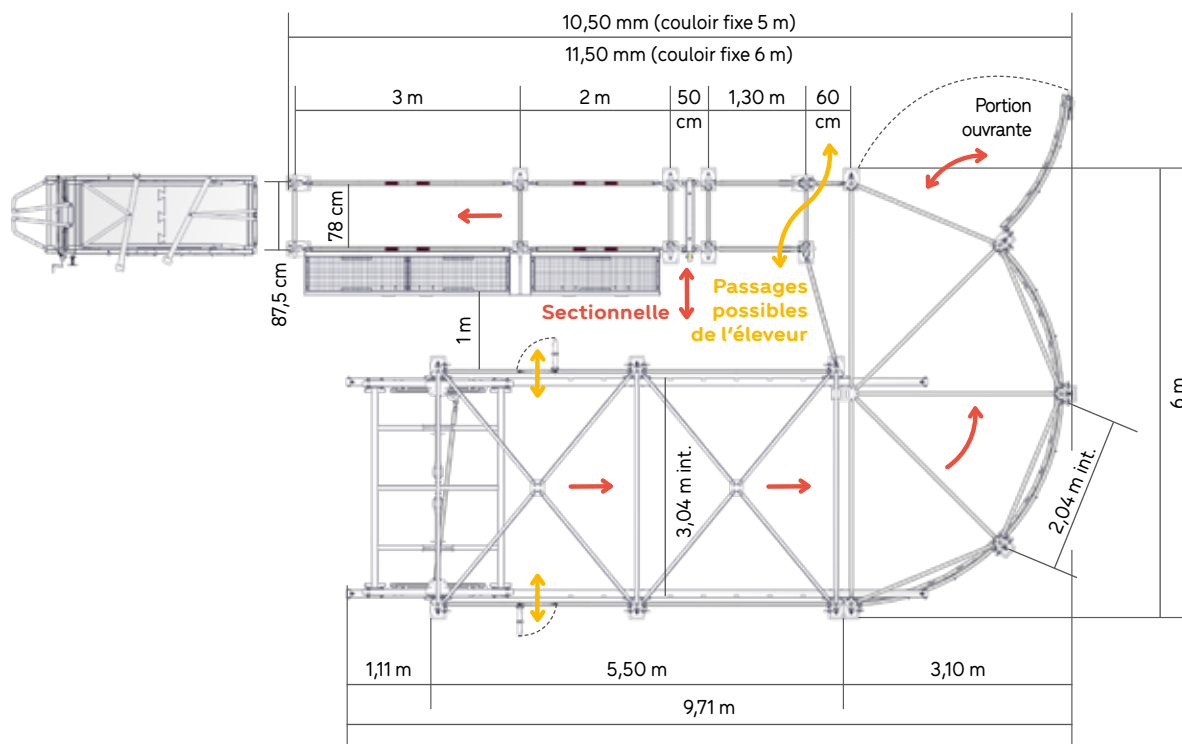

<b>CO3031</b>	Couloir de poussée anti-horaire PREMIUM complet L. 5,30 m - <b>BREVETÉ</b>	1 344 kg
<b>CO3015</b>	1/2 Corral de contention PREMIUM pour couloir de poussée	881 kg
<b>CO3017</b>	Sortie droite 1,30 m pour Corral de contention PREMIUM	159 kg
<b>CO3132</b>	Porte sectionnelle sur platine	103 kg
<b>CO3160</b>	Couloir fixe sur platine L. 5 m V2	593 kg
<b>2x CO9931</b>	Poteau platine 1P de contention TRÈFLE 1D L. 2 m sur platine V2	26 kg

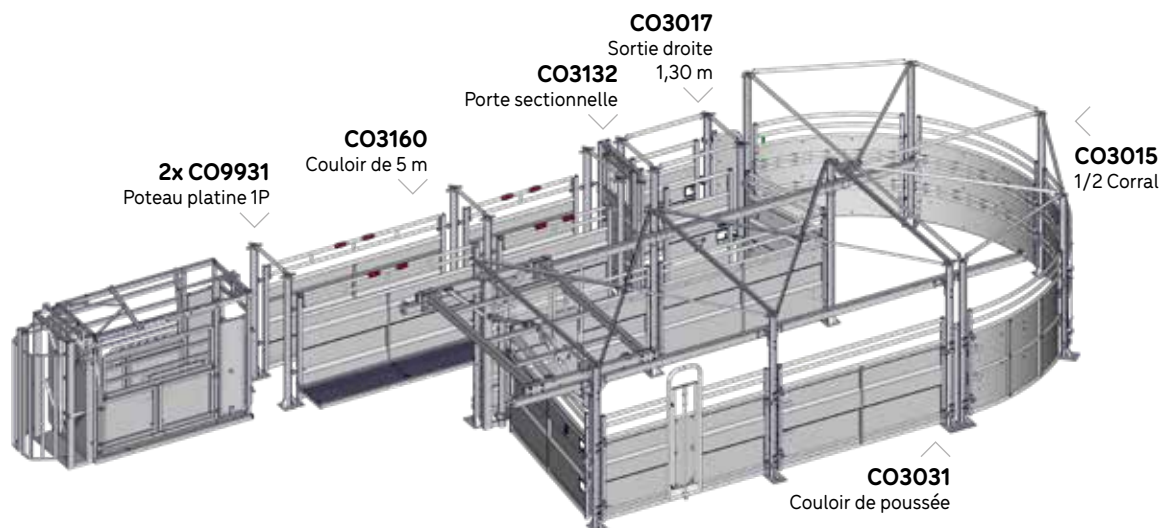



## CONTENTION TYPE C3.3

Couloir de poussée PREMIUM de 7,95 m de long avec verrouillage de sécurité dans les 2 sens. **BREVETÉ**

Le couloir de poussée et sa rallonge possèdent 6 barrières tôlées fixes dont 2 avec passages d'homme intégrés.

Barrière de poussée fonctionnant en rotation dans le 1/2 Corral avec verrouillage de sécurité.

1/2 Corral PREMIUM anti-horaire avec sortie droite.

Une portion du 1/2 Corral est ouvrante avec une poignée double AUTOLOCK. **BREVETÉ**

Une barrière AUTOLOCK ouvrante et un portillon passage d'homme tôlé permettent à l'éleveur de passer rapidement au travers du couloir de contention. Une porte sectionnelle permet de fermer l'entrée du couloir de contention pour éviter le recul des animaux et sécuriser la traversée éventuelle de l'éleveur.

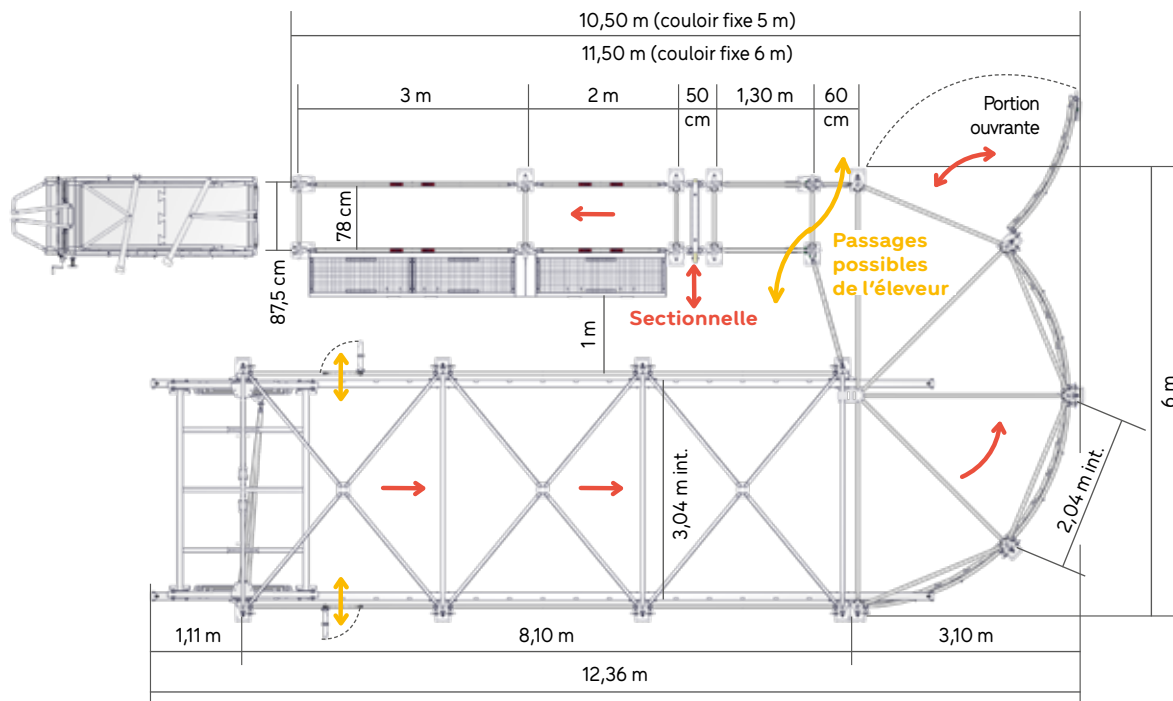

<b>CO3031</b>	Couloir de poussée anti-horaire PREMIUM complet L. 5,30 m - <b>BREVETÉ</b>	1 344 kg
<b>CO3035</b>	Rallonge couloir de poussée PREMIUM complète L. 2,65 m	374 kg
<b>CO3015</b>	1/2 Corral de contention PREMIUM pour couloir de poussée	881 kg
<b>CO3017</b>	Sortie droite 1,30 m pour Corral de contention PREMIUM	159 kg
<b>CO3132</b>	Porte sectionnelle sur platine	103 kg
<b>CO3160</b>	Couloir fixe sur platine L. 5 m V2	593 kg
<b>2x CO9931</b>	Poteau platine 1P de contention TRÈFLE 1D L. 2 m sur platine V2	26 kg

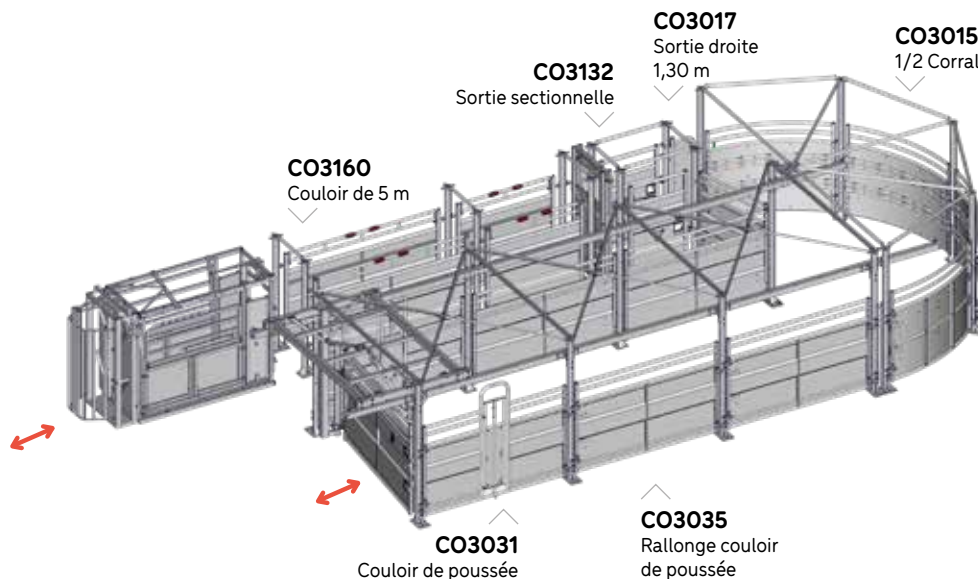





## ■ 1/2 CORRAL DE CONTENTION PREMIUM SUR PLATINE

**Le 1/2 Corral de contention sur platine permet l'avancée des animaux.**

Il est composé d'un poteau de rotation central maintenu à sa tête par 5 barres d'écartement.

Une barrière de contention tôleée fixe est montée sur un manchon permettant une rotation horaire et anti-horaire ainsi qu'un verrouillage par cliquets sur la barrière cintrée.

Le 1/2 Corral PREMIUM est livré avec un **levier double AUTOLOCK BREVETÉ** permettant d'ouvrir une portion du 1/2 Corral pour l'accès notamment vers un quai de chargement en prévoyant l'option « double épingle ».

Il s'installe sur une dalle béton plane de 20 cm d'épaisseur, béton de qualité de résistance C25/30 Mpa, fixation du poteau par 4 chevilles M12 L. 160 mm.

**CO3010** 1/2 Corral de contention PREMIUM

992 kg

### COMPOSÉE DE

4	<b>A</b>	<b>CO3020</b> Barrière cintrée de Corral PREMIUM	114 kg
1	<b>B</b>	<b>CO3117</b> Barrière de contention tôleée réglable 1,50 m/2 m V2	77 kg
1	<b>H</b>	<b>CO3025</b> Barrière de contention tôleée fixe L. 2,78 m	98,7 kg
1	<b>K</b>	<b>CO9940</b> Poteau de rotation Corral PREMIUM	45,1 kg
1	<b>L</b>	<b>CO9948</b> Kit de rotation barrière contention	10,4 kg
5	<b>9P</b>	<b>CO9942</b> Poteau 9P de contention PREMIUM	30,7 kg
1	<b>10P</b>	<b>CO9943</b> Poteau 10P de contention TRÈFLE 1D + 1 SURLOCK® L. 2 m sur Platine	26,9 kg
1	<b>J</b>	<b>CO3047</b> Portillon sécurité passage d'homme L. 60 cm	30,9 kg
1		<b>CO9955</b> Levier double AUTOLOCK pour contention PREMIUM - <b>BREVETÉ</b>	6,31 kg
1		<b>CO9980</b> Jeu d'entretoises pour 1/2 Corral de contention PREMIUM	65 kg

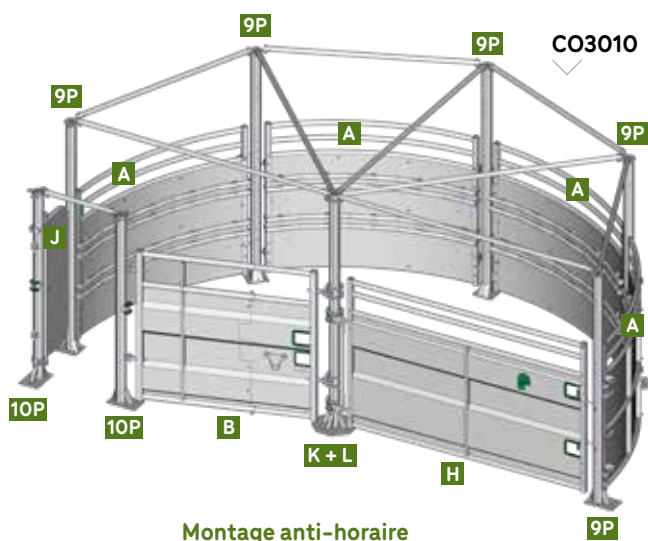

### ATTENTION !

#### LA CORROSION

Afin de limiter la destruction du zinc et la corrosion de l'acier due à un contact prolongé avec l'ensilage, le lisier et le fumier, il existe différentes solutions en option et nous préconisons des entretiens réguliers.

Veuillez consulter nos CGU disponibles sur le site internet.

Veuillez bien suivre le plan de montage du Corral.



#### À RETENIR

Les poteaux pour le 1/2 Corral sur platine sont de longueur 2,42 m avec une collerette soudée permettant de recevoir les barres d'écartement.

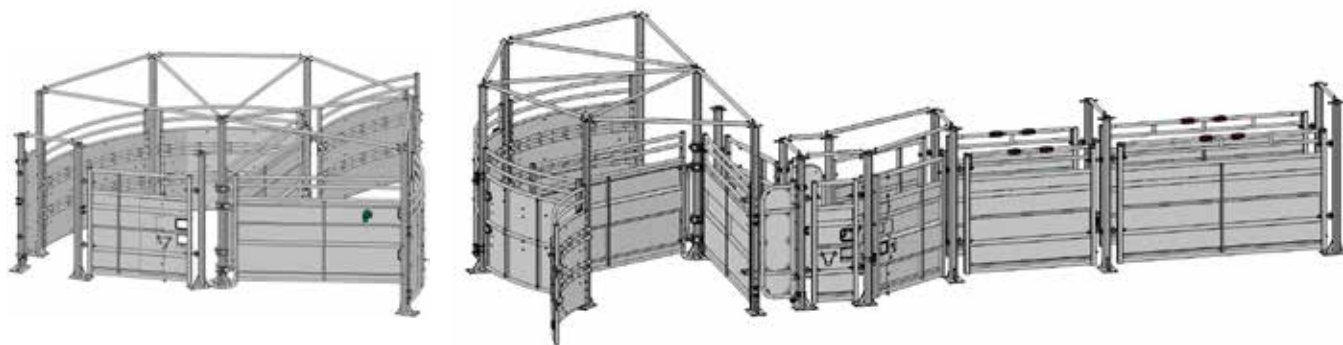

## ■ DOUBLE ÉPINGLE POUR 1/2 CORRAL DE CONTENTION

Avec un Corral de contention PREMIUM installé sans couloir de poussée il est possible d'ajouter une seconde barrière de poussée sur le poteau de rotation du 1/2 Corral.

Cette barrière se bloque au niveau du poteau pour réaliser un arrêt souvent à la portion 3 ou 4 du 1/2 Corral permettant de rentrer ou bien de sortir les animaux sans passer par le couloir de contention.

Les deux barrières rotatives du 1/2 Corral doivent être déplacées ensemble en rotation en cas d'utilisation d'un couloir de contention. La portion du 1/2 Corral s'ouvre en général sur un quai de chargement.

**CO3040** Option double épingle pour 1/2 Corral de contention PREMIUM 132 kg

### COMPOSÉE DE

1	<b>1P</b>	<b>CO9931</b> Poteau 1P de contention	26 kg
1	<b>H</b>	<b>CO3025</b> Barrière de contention tôle fixe L. 2,78 m	98,7 kg
1	<b>L</b>	<b>CO9948</b> Kit de rotation barrière contention	10,4 kg
1		<b>SAC607</b> Sachet n°607 - option double épingle pour 1/2 Corral PREMIUM	3,27 kg

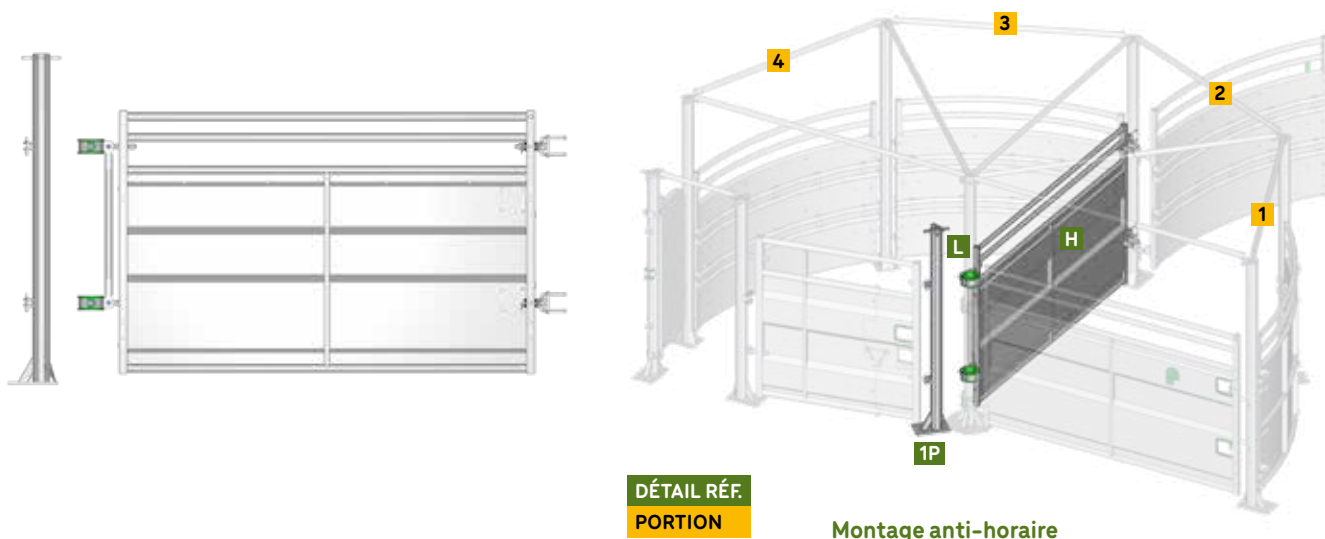

Montage anti-horaire

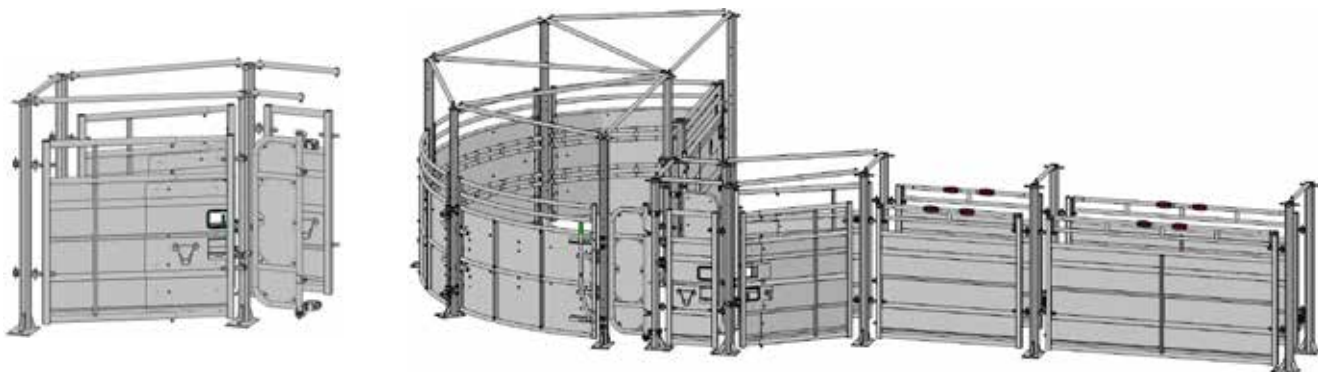

## ■ CHICANE SORTIE COURBE CONTENTION

La chicane sortie courbe s'installe après le 1/2 Corral de contention sans couloir de poussée.

Elle permet de réaliser une courbe avant le couloir de contention. Elle possède un portillon tôle passage d'homme de 60 cm et d'un portillon fixe de 88 cm permettant un passage rapide et en sécurité de la zone de travail vers l'extérieur de la contention. La barrière tôleée 1/2 m peut fermer l'accès au couloir de contention pour sortir les animaux sur le côté.

**CO3012** Chicane / Sortie courbe pour Corral de contention PREMIUM

343 kg

### COMPOSÉE DE

1	<b>B</b>	<b>CO3117</b>	Barrière de contention tôleée réglable 1,50 m/2 m V2	77 kg
1	<b>E</b>	<b>CO3122</b>	Portillon tôle fixe L. 88 cm	33 kg
2	<b>1P</b>	<b>CO9931</b>	Poteau 1P de contention	26 kg
2	<b>2P</b>	<b>CO9932</b>	Poteau 2P de contention	27 kg
2		<b>FE3153</b>	Bride ronde Ø 102 mm SURLOCK® simple SV - <b>BREVETÉ</b>	2,5 kg
1	<b>J</b>	<b>CO3047</b>	Portillon sécurité passage d'homme L. 60 cm	30,9 kg
1		<b>CO9984</b>	Jeu d'entretoises pour chicane / sortie courbe	16,3 kg

### Montage anti-horaire

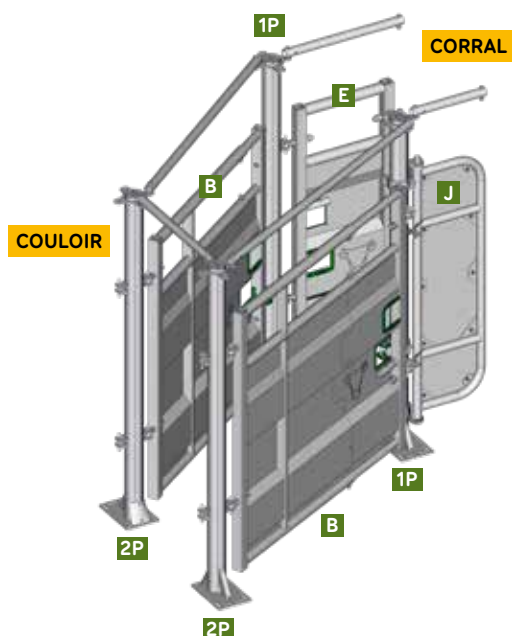

### Montage anti-horaire

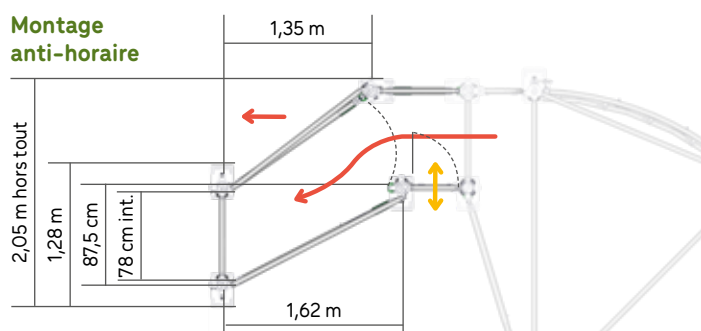

### Montage horaire

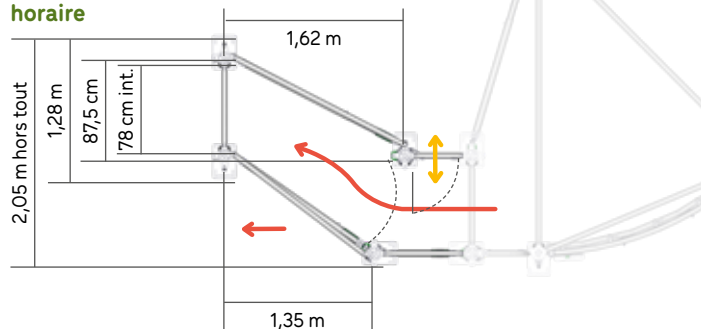





## ■ SORTIE DROITE

### La sortie droite s'installe après le 1/2 Corral de contention.

Elle permet de réaliser une sortie de 1,30 m de long avant le couloir de contention. Elle possède un portillon tôle fixe de L. 1,30 m ouvrant associé au passage d'homme de 60 cm du 1/2 Corral, permettant un passage rapide et en sécurité de la zone de travail vers l'extérieur de la contention.

Une porte sectionnelle est souvent ajoutée à la sortie droite avant le couloir de contention.

La sortie droite peut s'installer avec un 1/2 Corral seul comme avec un 1/2 Corral pour couloir de poussée.

**CO3017** Sortie droite L. 1,30 m pour Corral de contention PREMIUM

159 kg

#### COMPOSÉE DE

2	<b>F</b>	<b>CO3123</b> Portillon tôle fixe L. 1,30 m	46 kg
2	<b>2P</b>	<b>CO9932</b> Poteau 2P de contention	27 kg
1		<b>FE3153</b> Bride ronde Ø 102 mm SURLOCK® simple SV - <b>BREVETÉ</b>	2,5 kg
1		<b>CO9982</b> Jeu d'entretoises pour sortie droite L. 1,30 m	9,72 kg

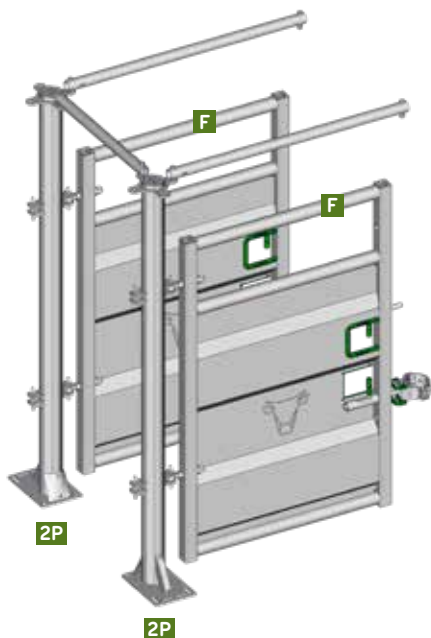

#### Montage anti-horaire

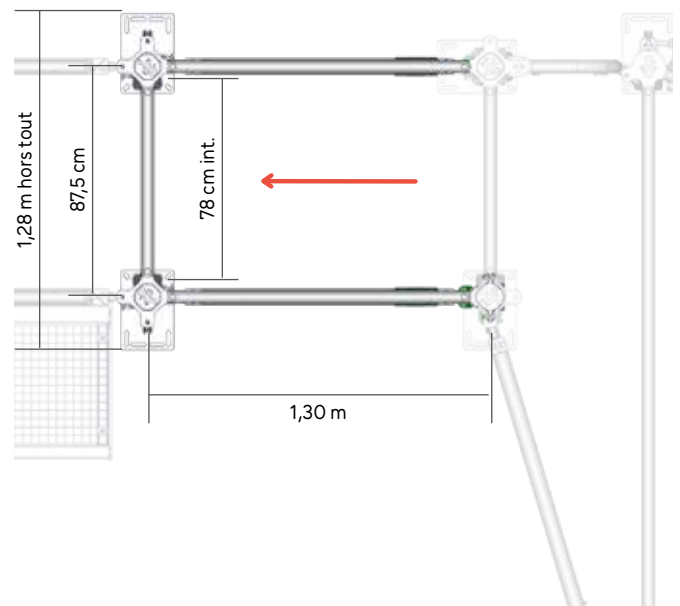



## COULOIR DE 5 M FIXE SUR PLATINE

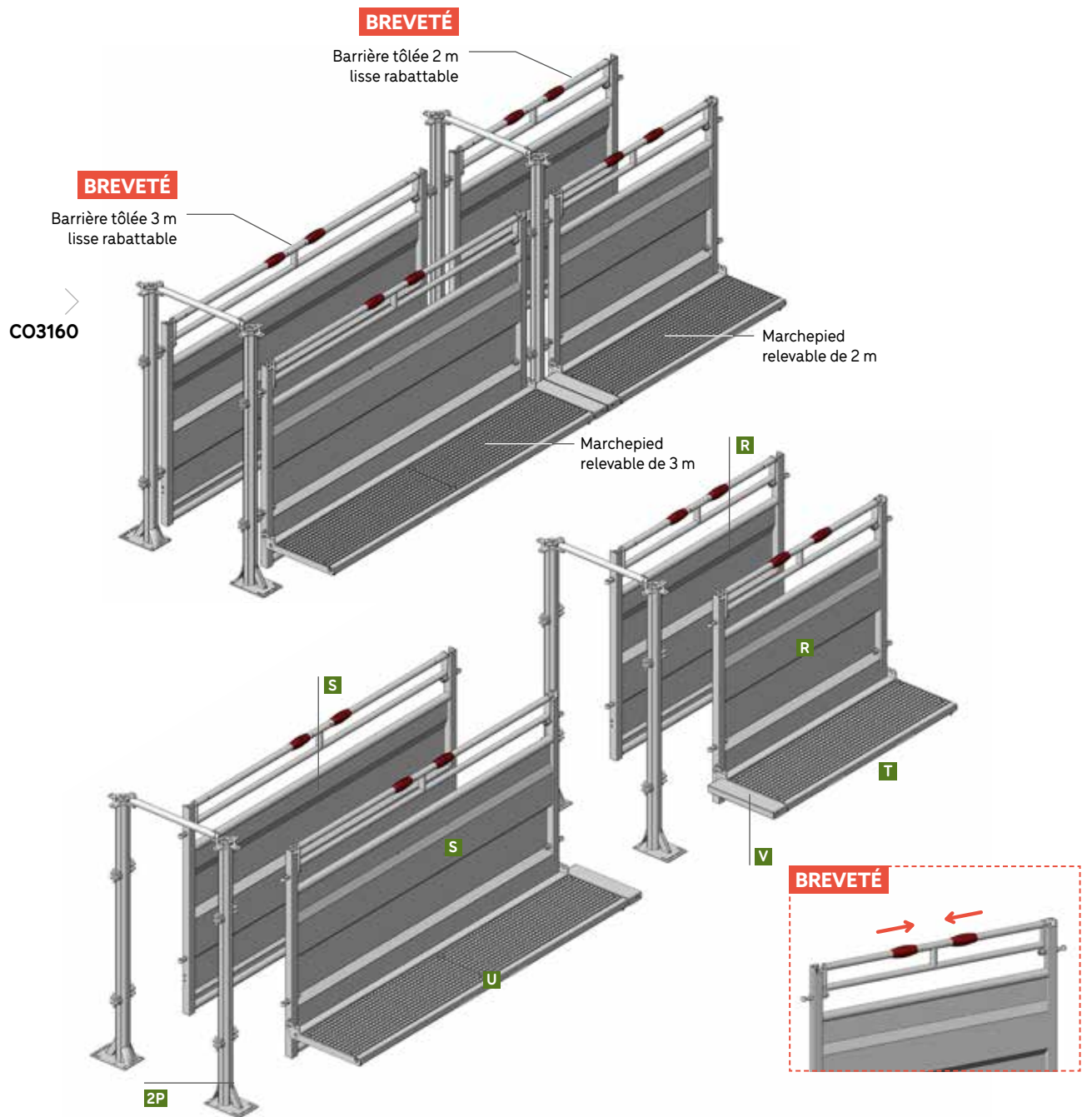

## Le couloir tôlé fixe permet d'acheminer des animaux en toute sécurité.

Il doit être installé à la largeur souhaitée. Le couloir fixe est livré avec un côté équipé de marchepieds. Grâce aux marchepieds et à la lisse rabattable, l'éleveur a un accès dégagé au-dessus des animaux et en sécurité. La lisse rabattable se déverrouille par un mouvement rapide de deux poignées vers l'intérieur. Le verrouillage de la lisse est rapide grâce à deux verrous AUTOLOCK. **BREVETÉ**

Le couloir fixe sur platine s'installe aisément sur une dalle béton parfaitement plane.

Un béton de qualité permettra de reprendre les efforts de poussée des animaux au niveau des platines. Dans la zone de passage des animaux, réaliser un béton avec une finition balayée pour éviter leur chute. Chevilles de fixation au sol non fournies. Nous préconisons une dalle de 20 cm d'épaisseur au minimum avec une résistance de C25/30 MPa. Utiliser au minimum 4 chevilles M12 L. 160 mm par poteau.

**UTILISER LES POTEAUX DE CONTENTION.**

**LES POTEAUX NUS SUR PLATINE AVEC BRIDES NE CONVIENNENT PAS.**

**EN CAS D'INSTALLATION D'UN COULOIR SANS CHICANE, COMMANDER 2 POTEAUX SUPPLÉMENTAIRES.**

## COULOIR DE CONTENTION À RACCORDER SUR CHICANE

**CO3160** Couloir fixe sur platine L. 5 m V2  
(relié aux poteaux de la chicane)

593 kg

**CO3161** Couloir fixe sur platine L. 6 m V2  
(relié aux poteaux de la chicane)

683 kg

### COMPOSÉ DE

- 2 barrières tôlées fixes avec lisse rabattable L. 2 m V2 **R**
- 2 barrières tôlées fixes avec lisse rabattable L. 3 m V2 **S**
- 1 marchepied relevable pour barrière tôlée L. 2 m V2 **T**
- 1 marchepied relevable pour barrière tôlée L. 3 m V2 **U**
- 2 rallonges de marchepied **V**
- 4 poteaux de contention 2D TRÈFLE L. 2 m sur platine V2 **2P**
- 1 jeu d'entretoises pour couloir fixe

### COMPOSÉ DE

- 4 barrières tôlées fixes avec lisse rabattable L. 3 m V2 **S**
- 2 marchepieds relevables pour barrière tôlée L. 3 m V2 **U**
- 2 rallonges de marchepied **V**
- 4 poteaux de contention 2D TRÈFLE L. 2 m sur platine V2 **2P**
- 1 jeu d'entretoises pour couloir fixe

### PIÈCES AU DÉTAIL

<b>R</b>	<b>CO3144</b> Barrière tôlée fixe avec lisse rabattable L. 2 m V2	73,5 kg
<b>S</b>	<b>CO3145</b> Barrière tôlée fixe avec lisse rabattable L. 3 m V2	107 kg
<b>T</b>	<b>CO3147</b> Marchepied relevable pour barrière tôlée L. 2 m V2	43 kg
<b>U</b>	<b>CO3148</b> Marchepied relevable pour barrière tôlée L. 3 m V2	66 kg
<b>V</b>	<b>CO3129</b> Rallonge supplémentaire de marchepied	5 kg
<b>2P</b>	<b>CO9932</b> Poteau de contention 2D TRÈFLE L. 2 m sur platine V2	27 kg
	<b>CO9994</b> Jeu d'entretoises pour couloir fixe	4,75 kg
	<b>CO3168</b> Rallonge de couloir fixe sur platine L. 2 m	258,9 kg
	<b>CO3169</b> Rallonge de couloir fixe sur platine L. 3 m	348,9 kg

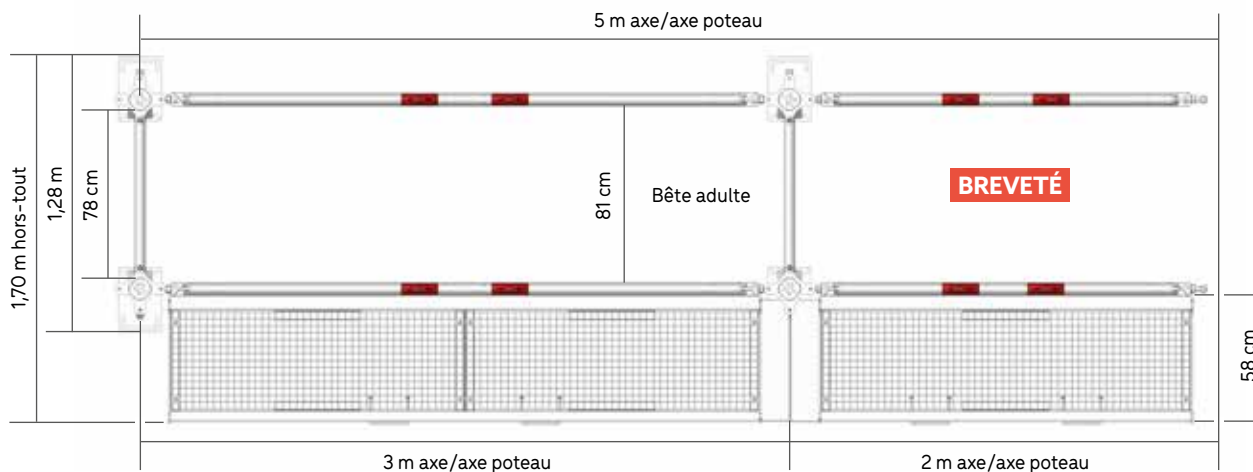

**EN CAS D'INSTALLATION DE 3 MARCHEPIEDS À LA SUITE, VEUILLEZ COMMANDER 2 RALLONGES SUPPLÉMENTAIRES (RÉF. CO3129).**





## ■ COULOIR RÉGLABLE SUR PLATINE

**BREVETÉ**

**CO3163**  
Couloir de 5,60 m

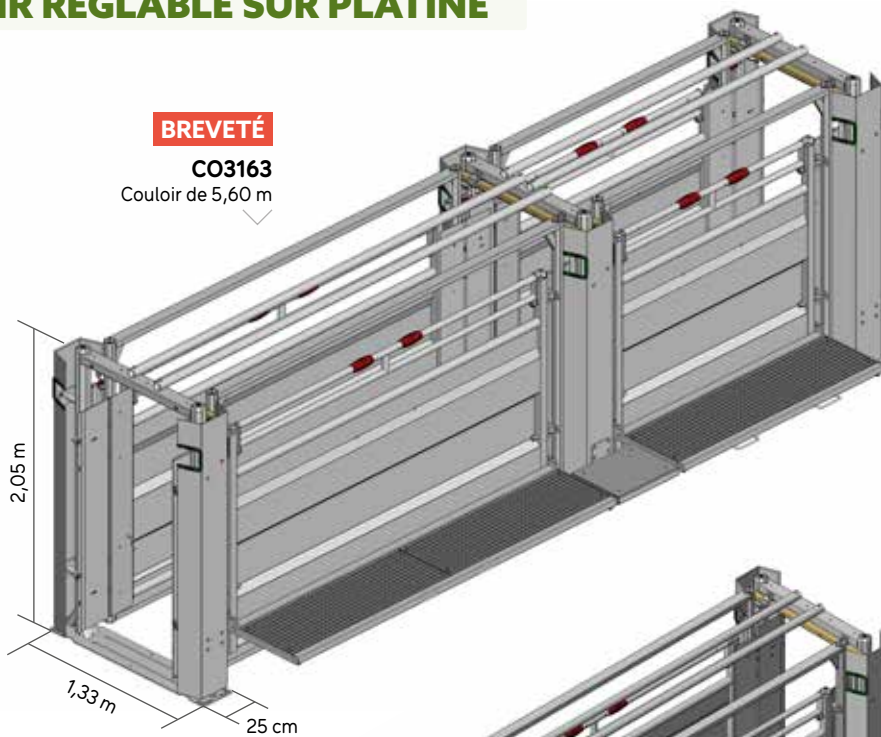

**BREVETÉ**

**CO3164**  
Couloir de 6,60 m

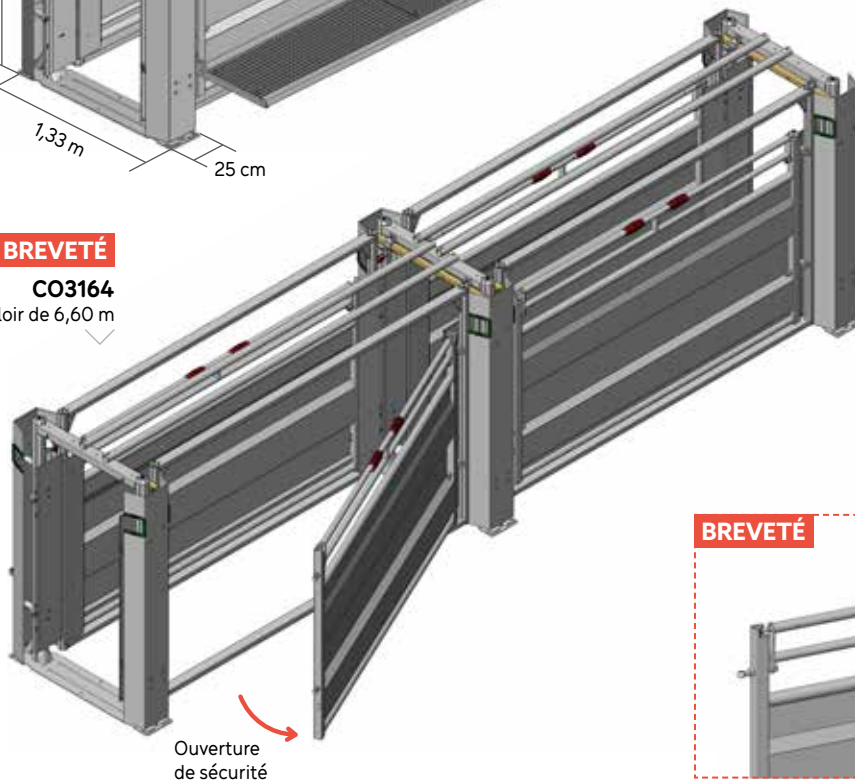

**BREVETÉ**

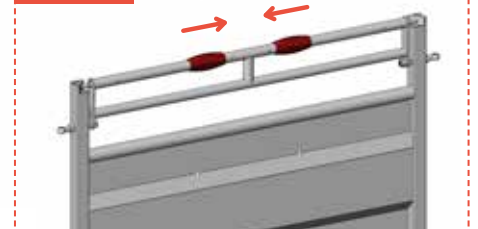

## Le couloir tôle réglable permet d'acheminer des animaux en toute sécurité.

Il est composé de **2 portiques simples** et d'**un portique double**. Les portiques sont réalisés en tubes TRÉFLE Ø 102 mm soudés sur une large embase en plat avec 2 ronds anti-glisement. Les portiques possèdent un rail avec roulettes supportant un cadre qui lui-même supporte une barrière tôle à lisse rabattable. **Les rails permettent un réglage simple et rapide** avec un double verrouillage par broche. En cas de refus d'avancer d'un animal, la barrière tôle du couloir peut s'ouvrir pour une sortie latérale. Les portiques sont entretoisés entre eux. **La largeur est réglable de 46 à 80 cm**, l'espace au niveau des portiques est obstrué par un carter en tôle mobile qui évolue automatiquement en fonction des réglages.

Pour un couloir plus long, il suffit de commander une rallonge de couloir constituée d'un portique double et de deux barrières tôle avec ses cadres. Le couloir réglable est **livré avec un côté équipé de marchepieds**. Avec la lisse rabattable, ils permettent à l'éleveur d'avoir un **accès dégagé et sécurisé au-dessus des animaux**.

La **lisse rabattable** se déverrouille par un mouvement rapide de deux poignées vers l'intérieur. Son verrouillage est tout aussi rapide grâce à **deux verrous AUTOLOCK**. Le couloir réglable existe uniquement sur platine et **s'installe sur une dalle béton** parfaitement plane. Un béton de qualité permettra de reprendre les efforts de poussée des animaux au niveau des platines. Dans la zone de passage des animaux, réaliser un béton avec une finition balayée pour éviter leur chute. Chevilles de fixation au sol non fournies. Nous préconisons une dalle de 20 cm d'épaisseur au minimum avec une résistance de C25/30 MPa. Utiliser au minimum 4 chevilles M12 L. 160 mm par poteau.

**LES DIMENSIONS SONT DONNÉES À TITRE INDICATIF, SE REPORTER AU PLAN D'IMPLANTATION. ATTENTION, PRENDRE EN COMPTE LA HAUTEUR DU COULOIR AINSI QUE LA LARGEUR POUR LAISSER LA POSSIBILITÉ D'OUVRIR LA BARRIÈRE TÔLÉE EN LATÉRAL. LE COULOIR EST CONÇU UNIQUEMENT POUR DES BARRIÈRES TÔLÉES FIXES À LISSE RABATTABLE.**

### COULOIR DE CONTENTION À RACCORDER SUR CHICANE

**CO3163** Couloir réglable sur platine L. 5,60 m (5,85 m hors-tout) 1 292 kg

**CO3164** Couloir réglable sur platine L. 6,60 m (6,85 m hors-tout) 1 388 kg

### OPTION

**CO3166** Rallonge de couloir réglable sur platine L. 2,30 m 541,5 kg

**CO3167** Rallonge de couloir réglable sur platine L. 3,30 m 659,5 kg

**CO3149** Rallonge supplémentaire de marchepied pour couloir réglable 16,5 kg

**CO3170** Portique simple complet de contention 149,5 kg

	CO3163	CO3164	CO3163 + CO3166	CO3163 + CO3167	CO3164 + CO3166	CO3164 + CO3167
<b>A</b>	5,60 m	6,85 m	8,15 m	9,15 m	9,15 m	10,15 m

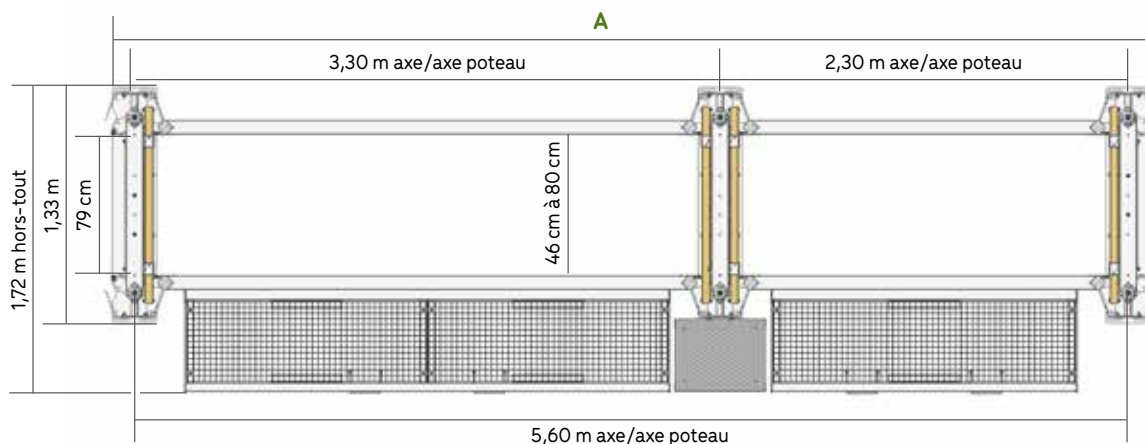

### RÉGLAGE PAR PAS DE 5,5 CM.

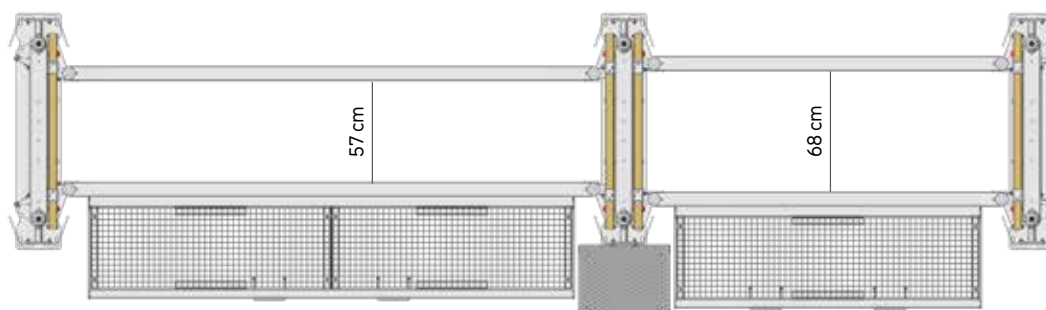

## ■ BARRIÈRE DE CONTENTION TÔLÉE RÉGLABLE

La barrière tôlée de contention est réglable de 50 cm.

Elle est composée d'un arrière tôlé de 1 m, 1,50 m ou 2 m, associé à un avant tôlé permettant de réaliser au choix un panneau ou une porte AUTOLOCK. Deux découpes avec protection plastique assurent le passage de la main de l'éleveur des deux côtés pour manœuvrer les verrous AUTOLOCK.

Au montage, en fonction de la longueur une fois posée, il faut percer la tôle de l'avant pour poser les vis de maintien des tôles entre l'avant et l'arrière. La barrière tôlée fait 1,58 m de hauteur et possède une partie tôlée de 1,25 m de haut. Les longueurs des barrières sont des dimensions axe/axe poteaux de contention TRÉFLE Ø 102 mm.

<b>B</b> CO3117	Barrière de contention tôlée réglable L. 1,50 m/2 m V2	77 kg
<b>C</b> CO3118	Barrière de contention tôlée réglable L. 2 m/2,50 m V2	92,5 kg
<b>D</b> CO3119	Barrière de contention tôlée réglable L. 2,50 m/3 m V2	107,5 kg

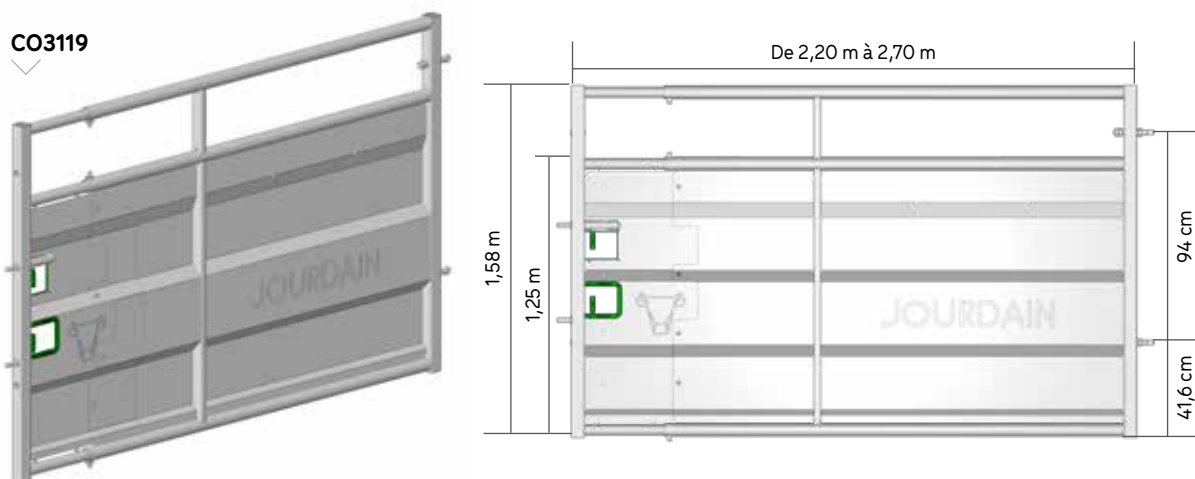

## ■ PORTILLON DE CONTENTION TÔLÉE FIXE

Il permet de réaliser au choix un panneau ou une porte AUTOLOCK fixe.

Deux découpes avec protection plastique assurent le passage de la main de l'éleveur des deux côtés pour manœuvrer les verrous AUTOLOCK. Le portillon tôlé fait 1,58 m de hauteur et possède une partie tôlée de 1,25 m de haut.

Les longueurs des portillons tôlés sont des dimensions fixes axe/axe poteaux de contention TRÉFLE Ø 102 mm.

<b>E</b> CO3122	Portillon tôlé fixe L. 0,88 m V2	33 kg
<b>F</b> CO3123	Portillon tôlé fixe L. 1,30 m V2	46 kg

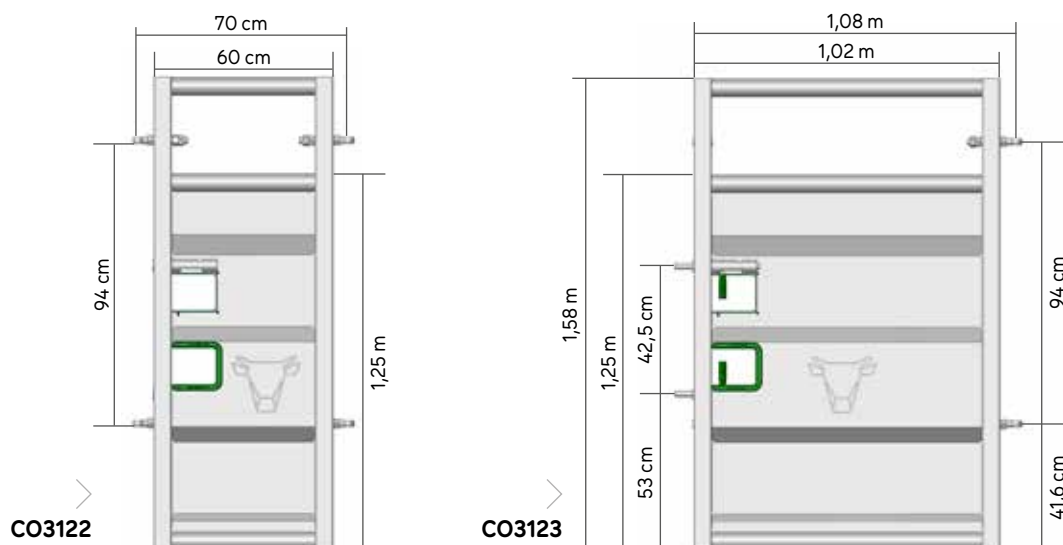





## ■ BARRIÈRE TÔLÉE FIXE AVEC LISSE RABATTABLE

Les barrières tôlées fixes à lisse rabattable sont non réglables.

Elles permettent de réaliser des couloirs de contention avec en partie haute une lisse rabattable.

Grâce à celle-ci, l'éleveur a un accès dégagé et sécurisé au-dessus des animaux.

La lisse rabattable se déverrouille par un mouvement rapide de deux poignées vers l'intérieur.

Son verrouillage est tout aussi rapide grâce à deux verrous AUTOLOCK. Les barrières tôlées fixes à lisse rabattable sont prévues pour recevoir un marchepied rabattable en option. La barrière fait 1,58 m de hauteur et possède une partie tôlée de 1,25 m de haut. Les longueurs sont des dimensions fixes axe/axe poteaux de contention TRÉFLE Ø 102 mm.

<b>R</b>	<b>CO3144</b> Barrière tôlée fixe avec lisse rabattable L. 2 m V2	73,5 kg
<b>S</b>	<b>CO3145</b> Barrière tôlée fixe avec lisse rabattable L. 3 m V2	107 kg

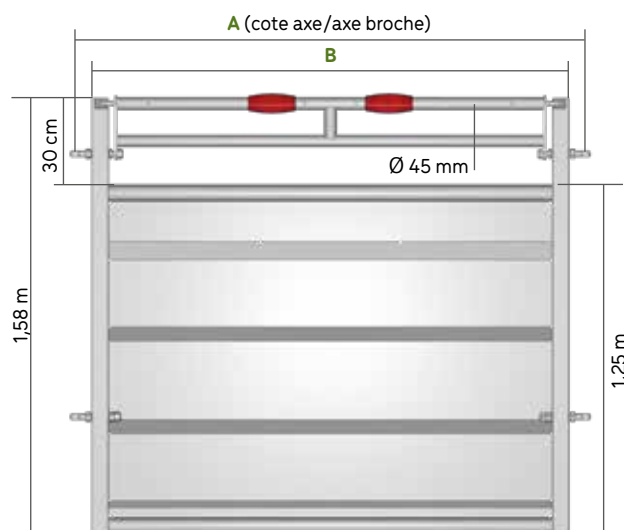

	<b>CO3144</b>	<b>CO3145</b>
<b>A =</b>	1,81 m	2,81 m
<b>B =</b>	1,71 m	2,71 m

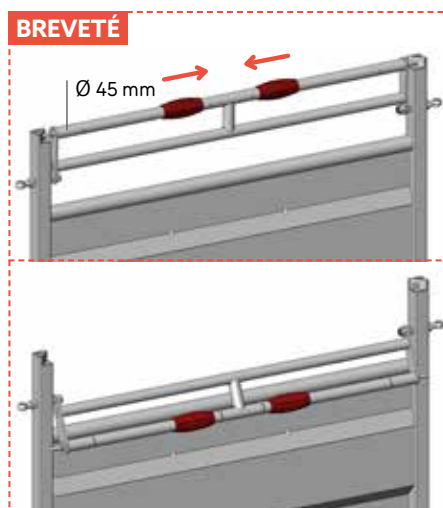

## ■ MARCHEPIED

Les marchepieds sont rabattables et robustes.

Ils se montent uniquement sur les barrières tôlées fixes à lisse rabattable. Le marchepied est composé d'un cadre métallique robuste avec un caillebotis métallique galvanisé permettant de laisser passer la terre au travers.

Le marchepied permet un accès sécurisé au-dessus des animaux. Il est autoporté par la barrière.

Entre deux marchepieds, il faut prévoir une rallonge de marchepied fixe ou réglable pour éviter le trou entre les deux marchepieds.

<b>T</b>	<b>CO3147</b> Marchepied relevable pour barrière tôlée L. 2 m V2	43 kg
<b>U</b>	<b>CO3148</b> Marchepied relevable pour barrière tôlée L. 3 m V2	66 kg
<b>V</b>	<b>CO3129</b> Rallonge supplémentaire de marchepied pour couloir fixe	5 kg
	<b>CO3149</b> Rallonge supplémentaire de marchepied pour couloir réglable	16,5 kg

## ■ BARRIÈRE DE CONTENTION TÔLÉE FIXE

La barrière de contention tôleée fixe est fabriquée en carré de 50 mm, elle est tôleée sur une hauteur de 1,25 m.

Elle peut être montée entre poteaux Ø 102 mm avec 4 tiges à œil ou bien ouvrante avec 2 verrous AUTOLOCK.

Les versions 1,70 m et 2,78 m sont livrées avec 4 tiges à œil et 2 verrous AUTOLOCK.

La version 2,78 m passage d'homme intégrée est uniquement montée non ouvrante entre 2 poteaux de Ø 102 mm.

Cette barrière sert uniquement à réaliser des couloirs de contention.

<b>G</b> CO3045	Barrière de contention tôleée fixe L. 1,70 m	62 kg
<b>H</b> CO3025	Barrière de contention tôleée fixe L. 2,78 m	98,7 kg
<b>I</b> CO3027	Barrière de contention tôleée fixe L. 2,78 m Passage d'homme	113,9 kg

CO3025

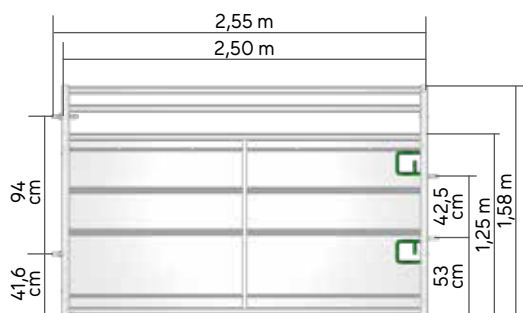

CO3045

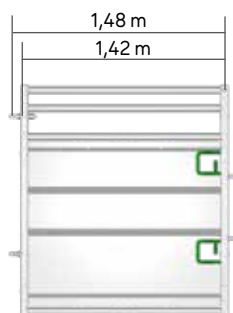

CO3027

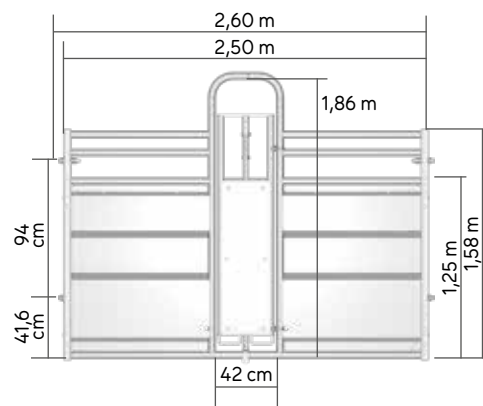

## ■ BARRIÈRE DE CONTENTION CINTRÉE

La barrière cintrée de 1/2 Corral tôleée est livrée avec 4 ferrures d'articulation déportées réduisant le jour entre le carré et le poteau Trèfle. Son ouverture est possible uniquement vers l'extérieur du 1/2 Corral.

Elle possède 2 systèmes de cliquets de sécurité (inversables selon le montage) permettant de verrouiller la barrière rotative du 1/2 Corral.

<b>A</b> CO3020	Barrière cintrée de Corral PREMIUM	114 kg
-----------------	------------------------------------	--------

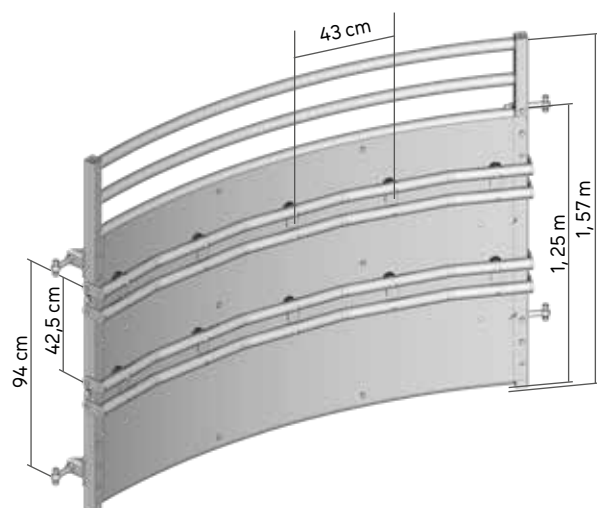

## ■ OPTION LEVIER DOUBLE AUTOLOCK CONTENTION

**Le levier double AUTOLOCK permet d'ouvrir les verrous AUTOLOCK d'un seul mouvement tout en conservant l'utilisation de la barrière en fermeture claquée notamment avec la bride SURLOCK®.**

Le 1/2 Corral PREMIUM est livré de série avec une portion cintrée ouvrante équipée du levier double AUTOLOCK. Il est possible d'acheter un levier double pour rendre ouvrante une barrière de la gamme contention tôle fixe PREMIUM. Le levier double AUTOLOCK pour contention PREMIUM est livré complet avec la poignée, les ressorts et les axes AUTOLOCK. Il peut être monté uniquement sur les barrières L. 1,70 m **CO3045**, L. 2,78 m **CO3025** et cintrée **CO3020**.

**CO9955** Levier double AUTOLOCK pour contention PREMIUM - **BREVETÉ**

6,31 kg

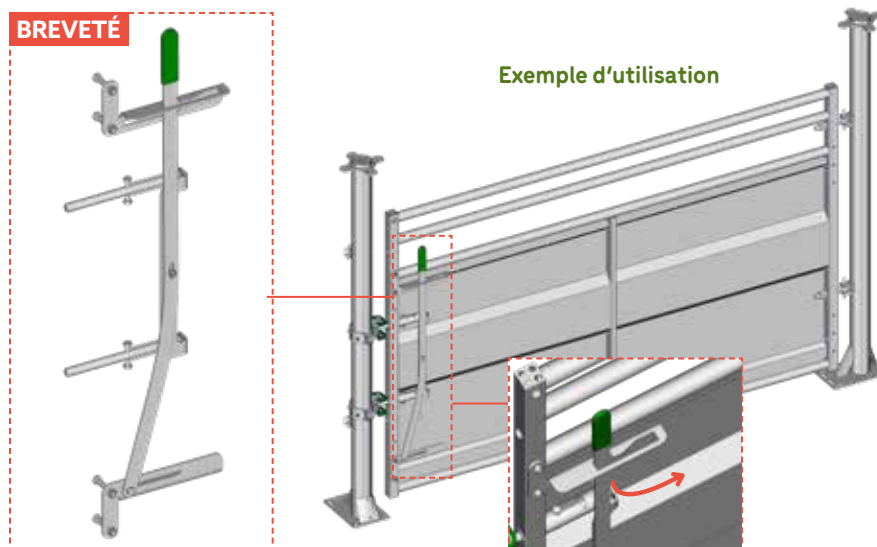

## ■ PORTILLON PASSAGE D'HOMME CONTENTION L. 60 CM

**Le portillon passage d'homme utilisé dans la gamme de contention PREMIUM se fixe par bride sur un poteau TRÈFLE.**

Il est tôle sur toute la hauteur et est maintenu fermé par un ressort de rappel. Il s'installe entre 2 poteaux TRÈFLE distants de 60 cm et offre un passage de 41 cm. Il s'ouvre vers l'intérieur du couloir et possède 2 butées caoutchouc afin d'éviter la sortie des animaux vers l'extérieur. Il doit être installé dans le couloir de circulation pour que la pression des animaux pousse le portillon en butée mais ne permette pas son ouverture.

**J CO3047** Portillon passage d'homme contention L. 60 cm

30,9 kg

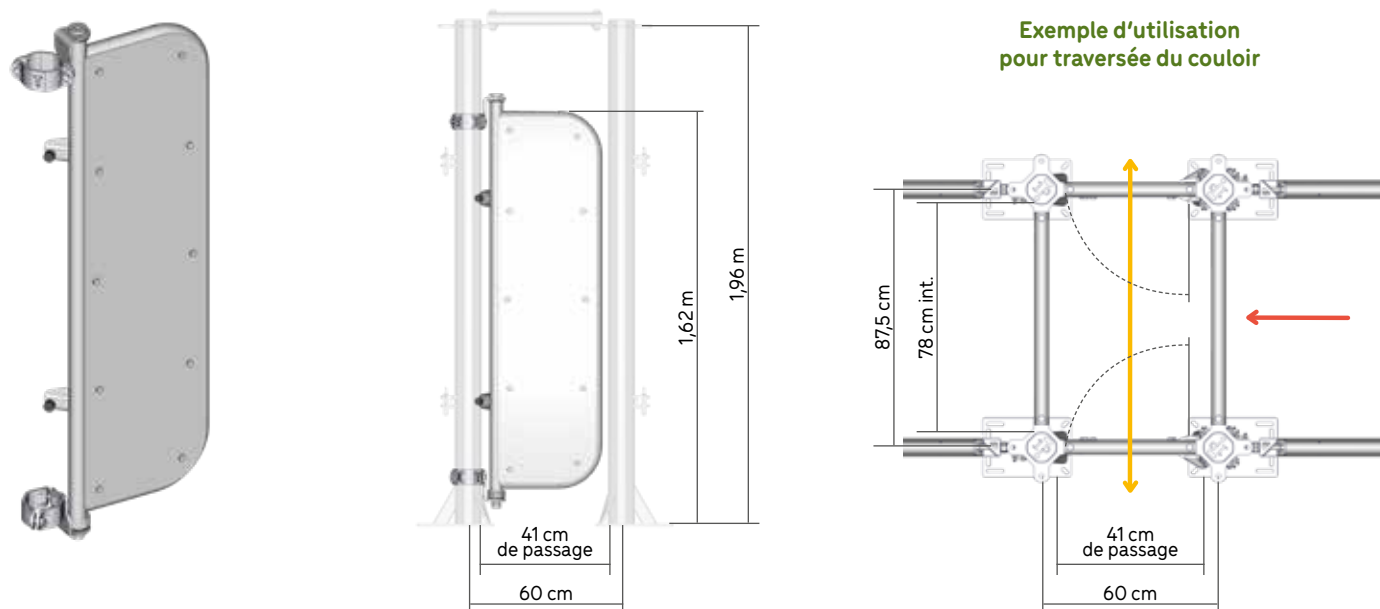





## ■ POTEAUX SUR PLATINE DE CONTENTION

Les poteaux TRÈFLE sur platine de contention sont de longueur 2 m et 2,42 m.

Ils possèdent une platine spécifique 300 x 200 mm avec goussets de renfort et permettent de réaliser des couloirs et des parcs de contention à la demande.

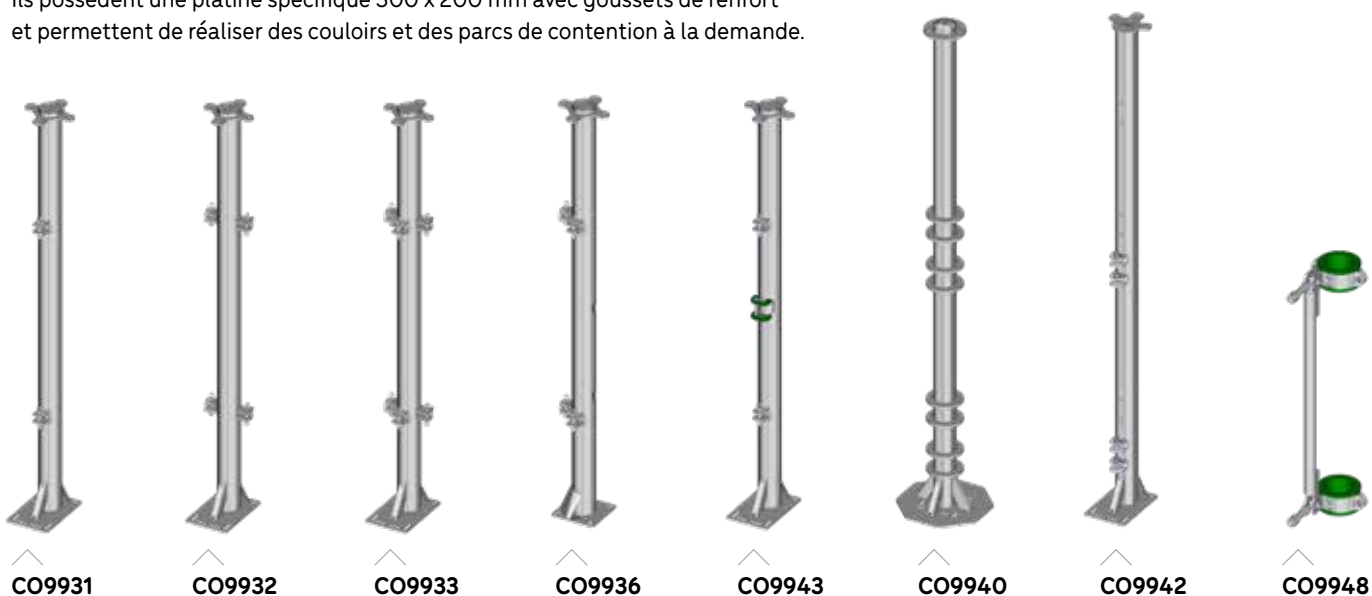

<b>1P</b>	<b>CO9931</b>	Poteau de contention 1D TRÈFLE L. 2 m sur platine	26 kg
<b>2P</b>	<b>CO9932</b>	Poteau de contention 2D TRÈFLE L. 2 m sur platine	27 kg
<b>3P</b>	<b>CO9933</b>	Poteau de contention 3D TRÈFLE L. 2 m sur platine	28 kg
<b>2LA</b>	<b>CO9936</b>	Poteau de contention 2DL TRÈFLE + 2 AUTOLOCK L. 2 m sur platine	25,4 kg
<b>10P</b>	<b>CO9943</b>	Poteau de contention 1D TRÈFLE + 1 SURLOCK® L. 2 m sur platine	26,9 kg
<b>K</b>	<b>CO9940</b>	Poteau de contention TRÈFLE rotation sur platine	45,1 kg
<b>9P</b>	<b>CO9942</b>	Poteau de contention TRÈFLE L. 2,42 m sur platine	30,7 kg
<b>L</b>	<b>CO9948</b>	Kit de rotation barrière contention	10,4 kg

### LA CORROSION

Afin de limiter la destruction du zinc et la corrosion de l'acier due à un contact prolongé avec l'ensilage, le lisier et le fumier, il existe différentes solutions en option et nous préconisons des entretiens réguliers.

Veuillez consulter nos CGU disponibles sur le site internet.

## ■ PORTE SECTIONNELLE COULISSANTE

La porte sectionnelle permet d'arrêter et de fermer rapidement un couloir de contention notamment en sortie de Corral, en milieu ou bien en fin de couloir de contention.

Elle trouve sa place aussi au niveau de certains passages d'homme afin de sécuriser le déplacement des opérateurs.

CO3132 Porte sectionnelle sur platine

102,9 kg

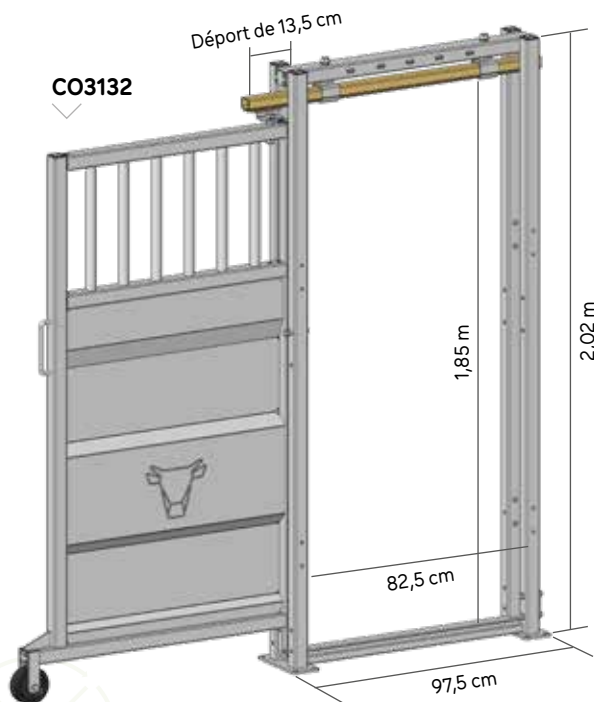

## ■ PORTE DE TRI

La porte de tri sur platine possède 2 portillons fixes tôlés manipulés par corde permettant d'orienter les animaux vers la gauche ou la droite.

Les barrières sont ramenées en position fermée par ressort de rappel. Les barrières fermées les animaux sortent tout droit. Les poteaux TRÈFLES possèdent des chapes soudées permettant de poser les barrières de sortie.

CO3050 Porte de tri sur platine

307 kg

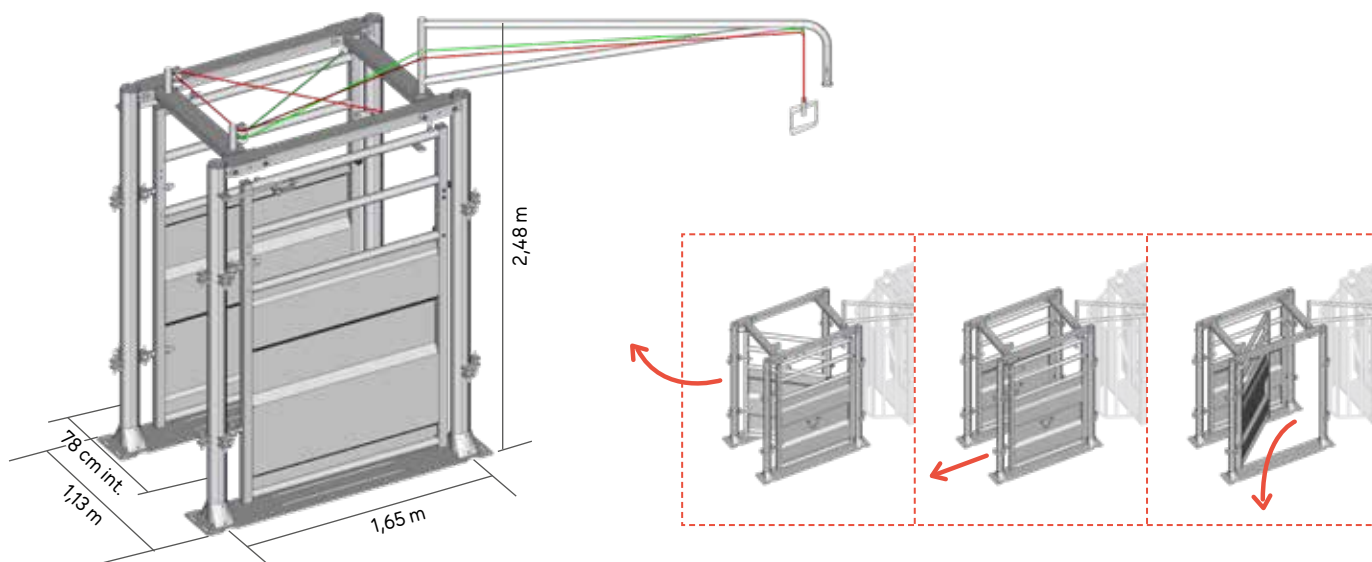





## COULOIR DE POUSSÉE PREMIUM

Le couloir de poussée PREMIUM de 5,30 m de long complet est livré avec son chariot support de poussée, équipé d'un verrouillage automatique tous les 40 cm dans les 2 sens. **BREVETÉ**

Livré avec 6 poteaux TRÈFLE avec croix d'équerrage, chemin de roulement, une barrière de poussée, 2 barrières fixes L. 2,78 m et 2 barrières L. 2,78 m avec passage d'homme intégré.

**ATTENTION DE BIEN CHOISIR LE COULOIR EN FONCTION DU BESOIN, EN VERSION HORAIRE OU ANTI-HORAIRE.**

**CO3031** Couloir de poussée anti-horaire PREMIUM L. 5,30 m - **BREVETÉ**

1 344 kg

**CO3032** Couloir de poussée horaire PREMIUM L. 5,30 m - **BREVETÉ**

1 344 kg

CO3031

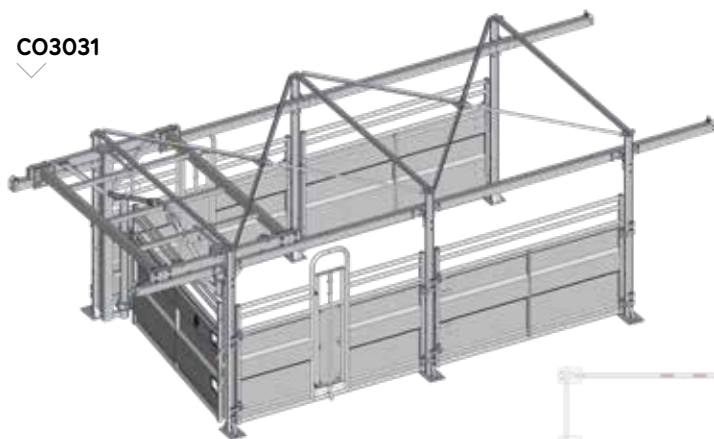

Montage anti-horaire

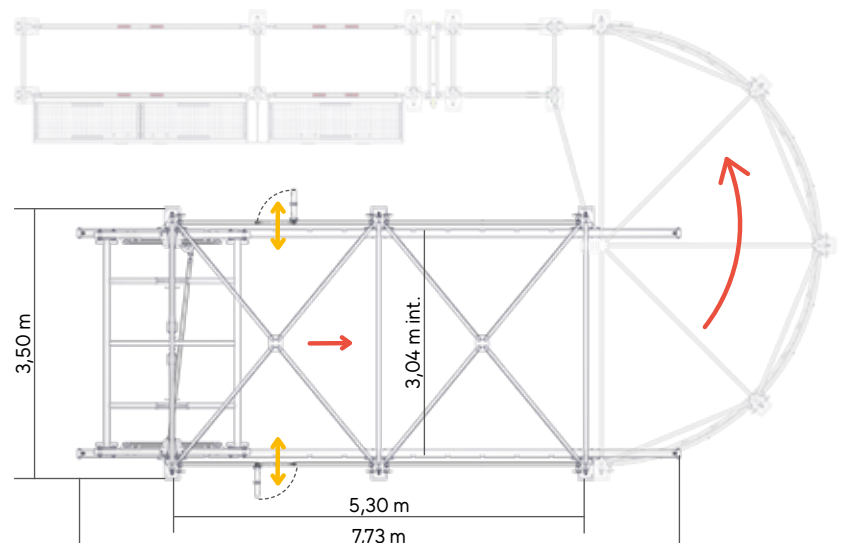



## ■ RALLONGE COULOIR DE POUSSÉE PREMIUM

Élément de rallonge pour couloir de poussée permettant de rallonger le couloir de 2,65 m.

Elle est livrée avec 2 poteaux TRÈFLE avec crois d'équerrage, son chemin de roulement et 2 barrières tôlées fixes L. 2,78 m.

CO3035 Rallonge couloir de poussée PREMIUM L. 2,65 m

389 kg

CO3035

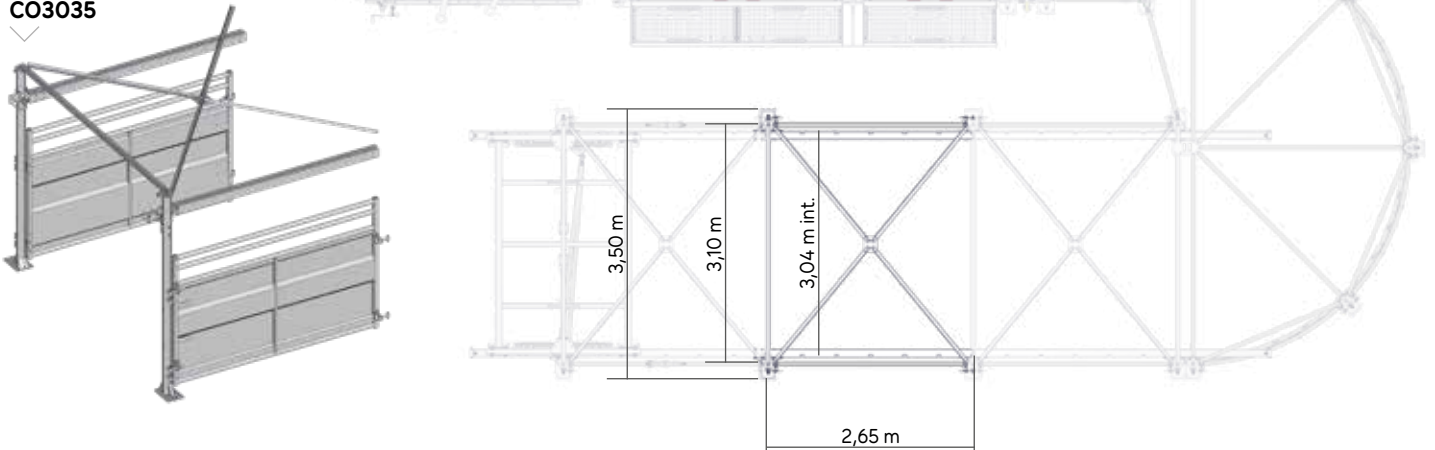

## ■ 1/2 CORRAL POUR COULOIR DE POUSSÉE

1/2 Corral de contention PREMIUM spécifique pour couloir de poussée, livré avec 4 barrières cintrées, une barrière de sortie de Corral et un portillon tôle passage d'homme. Il ne possède pas de poteau central. Le poteau de rotation étant livré sur le couloir de poussée.

Il est livré avec un levier double AUTOLOCK **BREVETÉ** permettant d'ouvrir une portion du 1/2 Corral pour l'accès, notamment vers un quai de chargement.

Il s'installe sur une dalle béton plane de 20 cm d'épaisseur, béton de résistance C25/30 MPa, fixation du poteau par 4 chevilles M12 L. 160 mm.

CO3015 1/2 Corral de contention PREMIUM pour couloir de poussée

881 kg



## ■ DOUBLE ÉPINGLE POUR COULOIR DE POUSSÉE

L'option double épingle pour couloir de poussée permet de réaliser une barrière type portefeuille rangée en sortie de couloir.

Une fois dépliée, elle forme un arrêtoir pour guider les animaux vers la sortie créée par l'ouverture de la barrière cintrée du 1/2 Corral pour les portions n°3 ou n°4.

CO3042 Option double épingle pour couloir de poussée

134,9 kg

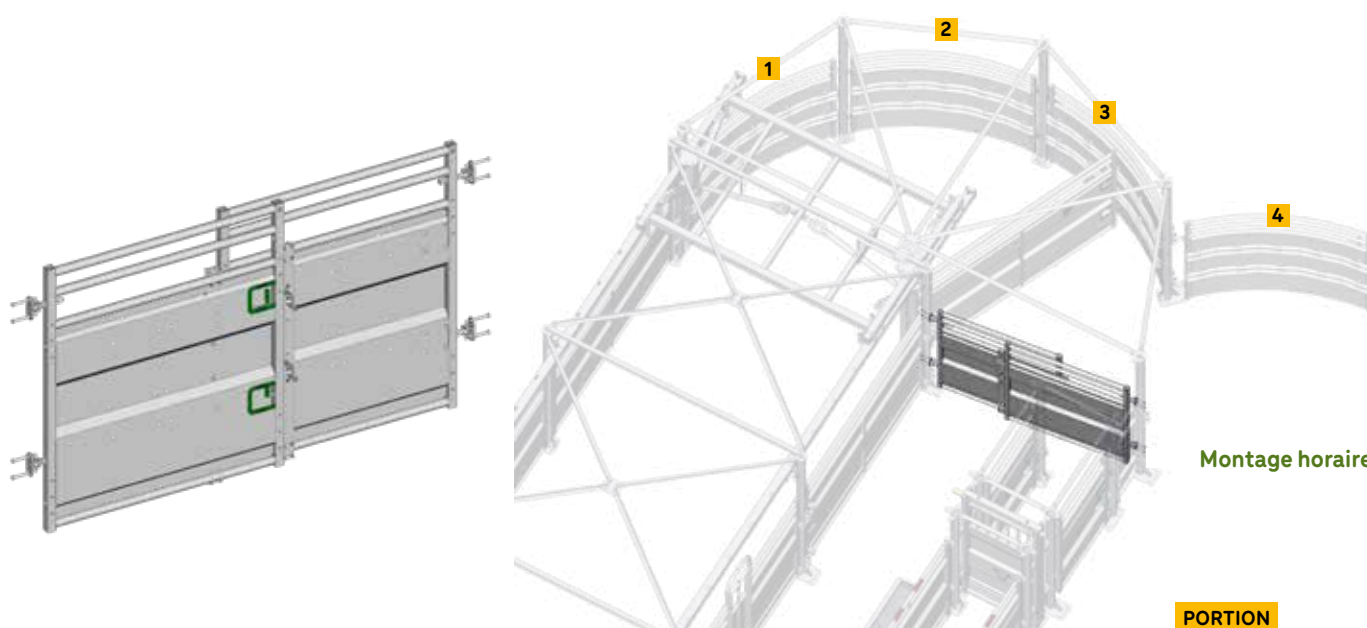





## ■ GAMME MARÉCHALLE PESAGE



**LE LEADER DE LA CONTENTION ET PESÉE BOVINE  
PEUT VOUS ÊTRE PROPOSÉ AVEC VOTRE CONTENTION JOURDAIN.  
CONSULTEZ NOTRE SERVICE COMMERCIAL OU DIRECTEMENT MARÉCHALLE PESAGE.**







 PREMIUM

Découvrez notre  
nouvelle innovation  
PREMIUM



## LA GAMME JOURDAIN + DE 850 PRODUITS

Tous nos catalogues et nos conditions  
générales de vente sont consultables  
et téléchargeables sur notre site



Votre revendeur :

SUIVEZ-NOUS SUR :



[WWW.JOURDAIN-GROUP.COM](http://WWW.JOURDAIN-GROUP.COM)

ZI de Violaine - 45300 Escrennes - FRANCE  
Tél. +33 (0)2 38 34 00 00

