

# CORNADIZA SAFETY® TERNERO (ref. VE)



**JOURDAIN**

N°1 MONDIAL DU TUBULAIRE BOVIN

## Para terneros de hasta 6 meses.

### Condiciones generales de uso

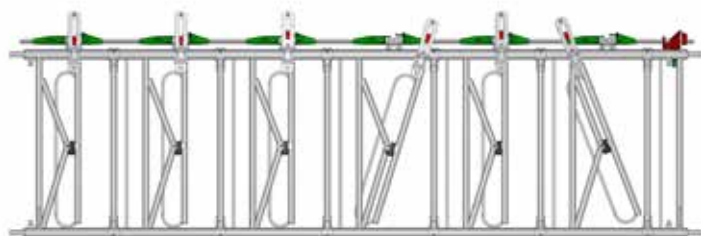
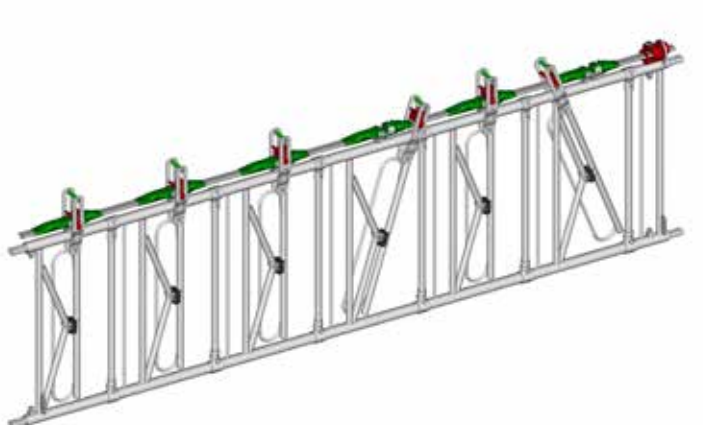

**VE0403**

Cornadiza SAFETY® Ternero  
6 plazas / 3,02 m

## DESCRIPCIÓN

La Cornadiza SAFETY® Ternero es simétrica, con el brazo móvil orientado hacia el centro, por lo que hay tanto espacio para la entrada **1** como para el desbloqueo de seguridad desde abajo **3**.

Los animales entran y salen por la parte superior. La parte inferior **3** facilita la salida del animal con ayuda del criador.

El bloqueo se encuentra en posición **2**.

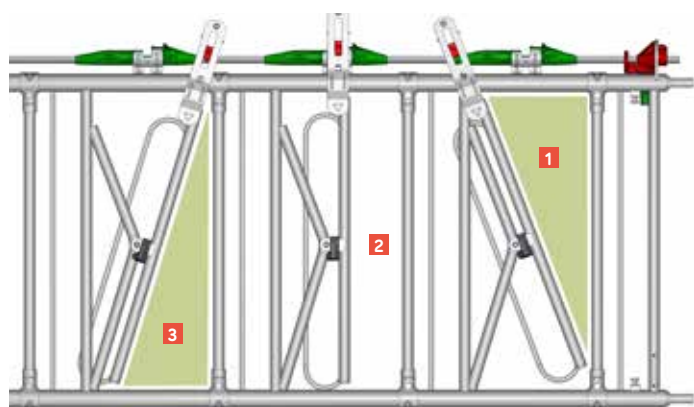

## Adecuado para terneros de hasta 6 meses.

Garantiza la inmovilización de los animales en el comedero para limitar la competencia por el alimento. Facilita la clasificación de los animales. Permite la intervención del criador para llevar a cabo los cuidados de rutina. Suele instalarse con un comedero.

La articulación del brazo móvil está invertida con respecto a la cornadiza para adultos por comodidad y para evitar lesiones cervicales en animales jóvenes.

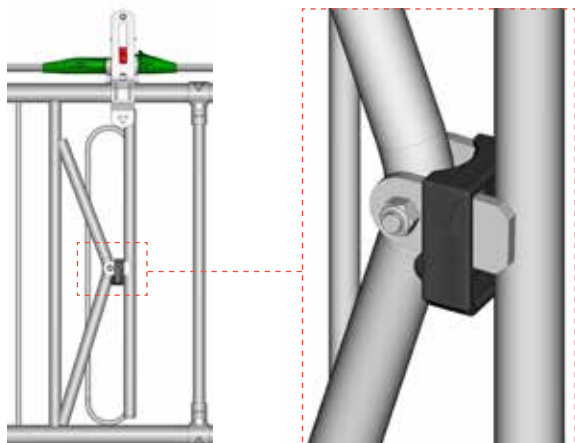

siempre  
**INNOVANDO**

## INSTALACIÓN

La Cornadiza SAFETY® Ternero debe instalarse recta.

Las longitudes nominales corresponden a dimensiones específicas eje/eje poste Ø 76 mm JOURDAIN.

La cornadiza cuenta con 4 patas de ajuste embutidas.

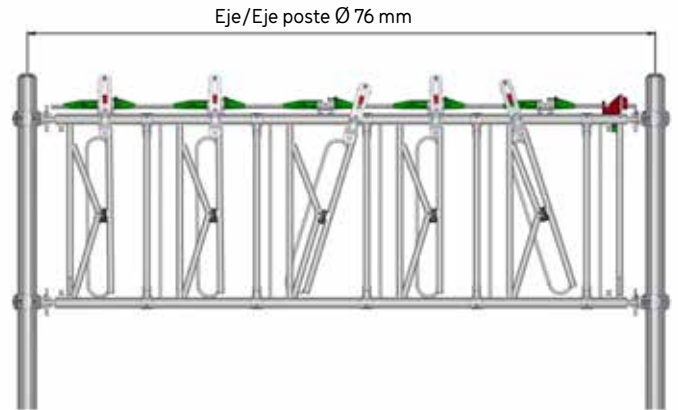

### 1 Refuerzo central y altura de instalación

Dado que la cornadiza está montada sobre una brida octogonal Ø 76 mm, puede ajustarse fácilmente a la altura de los animales.

Cotas indicativas para terneros de hasta 6 meses.



Refuerzo para fijar con paneles de 4,02 m y 5,02 m incluidos

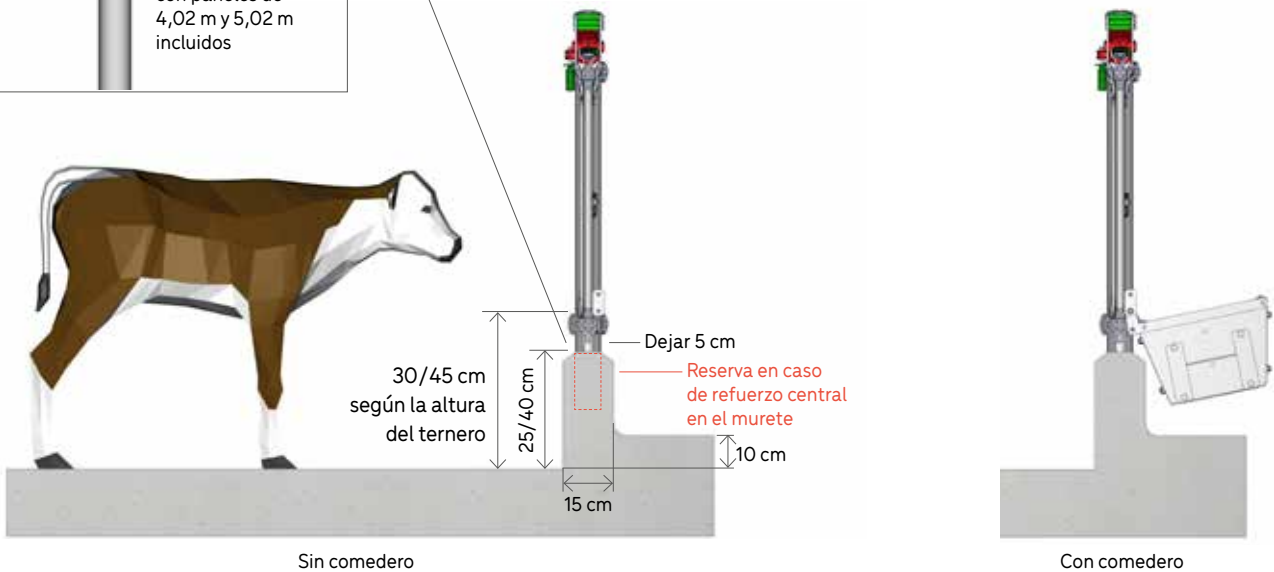

## ATENCIÓN

Para un panel de cornadiza a partir de 4,02 m y 5,02 m de longitud, se incluye un refuerzo para fijar.

Debe fijarse obligatoriamente al eje del murete.

Para limitar la corrosión, la cornadiza no debe estar en contacto con el murete.

## 2 Montaje en poste 76 mm

Con bridas. Las bridas de montaje permiten ajustar la altura.

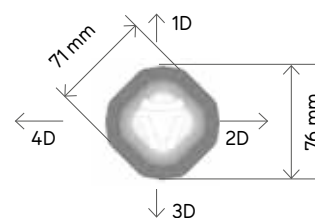
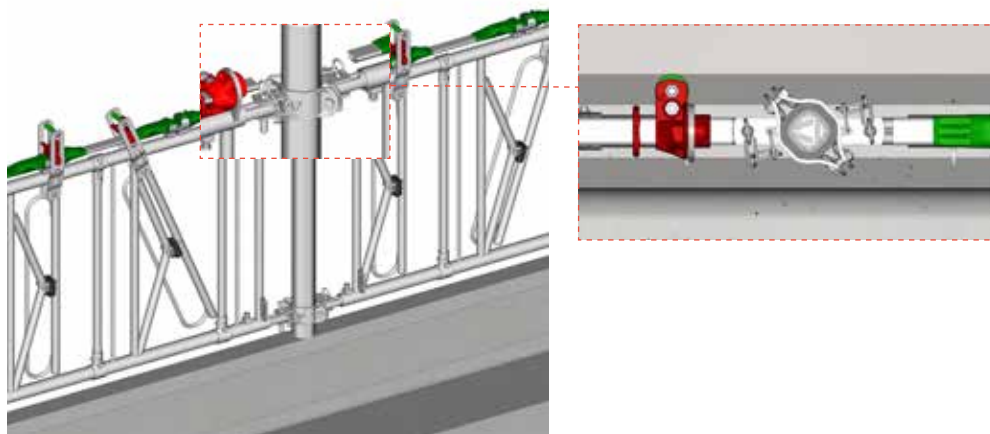

Disposición de los postes con orientación tipo «barrera»

## 3 Montaje en el extremo de un muro o poste del armazón

Al comenzar la instalación, fijar la cornadiza sobre 2 soportes ref. FE2102.

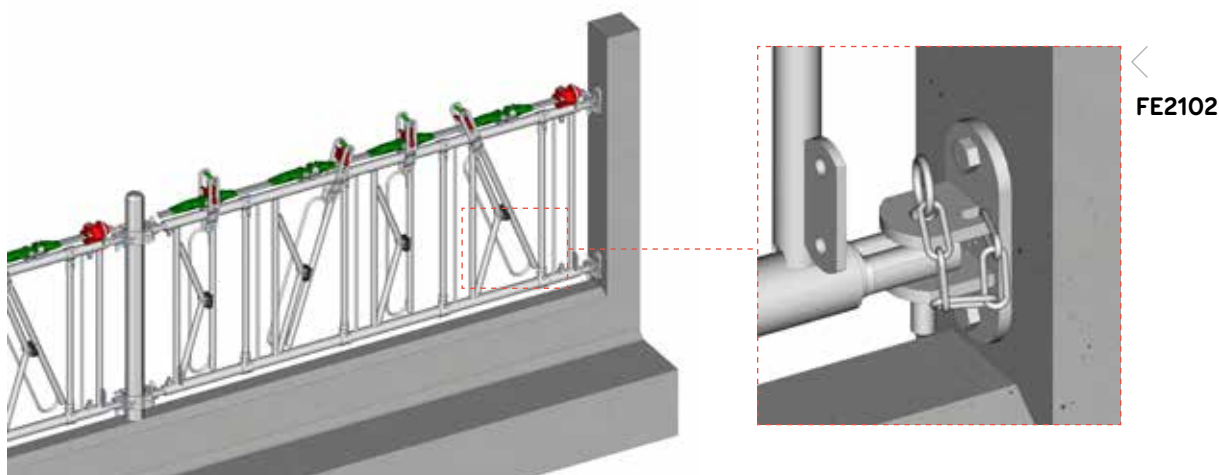

## 4 Montaje sobre el casquillo

Se puede instalar una funda de sellado ref. TR4176 para permitir el desmontaje del poste o una funda doble para limitar la corrosión.

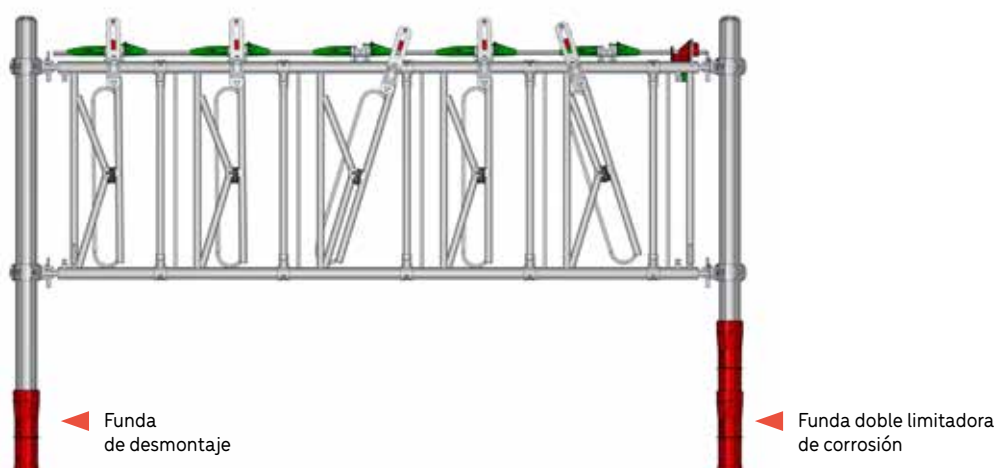

## 5 Orientación

Colocar la oreja antipaso en el lado del ternero y los soportes portacubos del lado del pasillo de alimentación.

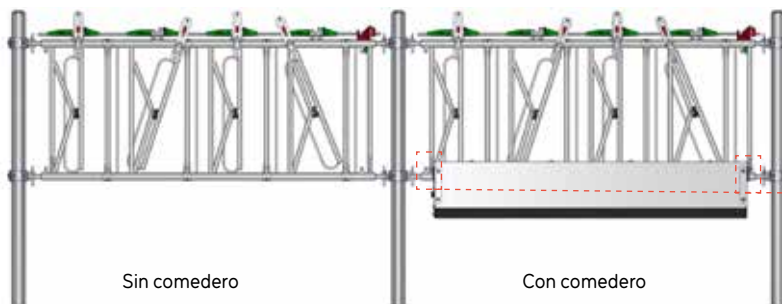

El comedero metálico con trampilla de limpieza se monta sobre las bandejas, con los soportes hacia el lado del pasillo de alimentación.

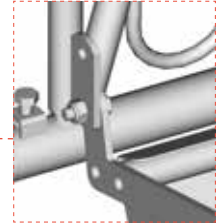

VE2431

El comedero metálico con portacubos **ref. VE2431**, opcional, puede alojar cubos Ø 28,5 cm.

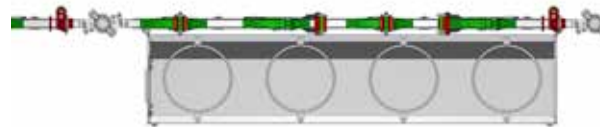

## 6 Palanca de mando y conector de varrila para Cornadiza Ternero

La palanca de mando **ref. VE2515** es específica de la gama Cornadiza Ternero.

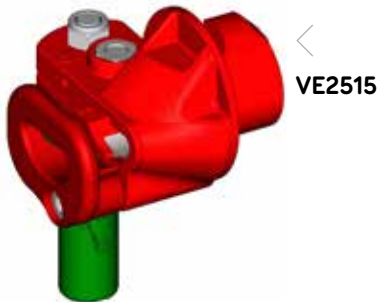

VE2515

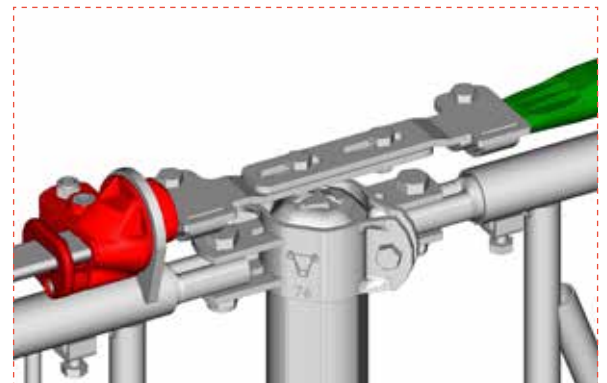

Para montar conectores de varrilas **ref. TR9901**, los postes deben fijarse a un nivel inferior, de modo que no queden más altos que las bridas de fijación. Los pasadores también deben sustituirse por pernos Ø 14 mm.



TR9901

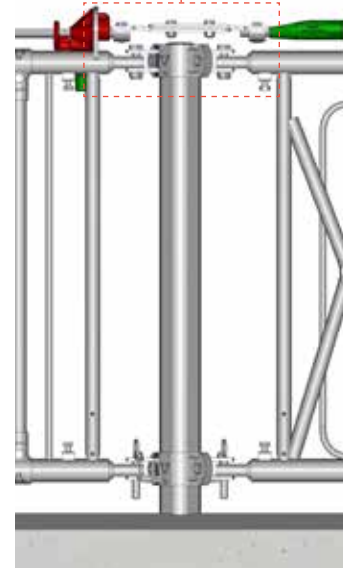

## FIJACIÓN DE LA CORNADIZAS

La cornadiza incluye 4 patas para ternero ref. **VE2790**, que permiten ajustar la longitud de la cornadiza durante el montaje.

**ATENCIÓN**

Tenga en cuenta que los soportes ajustables no deben estirarse más de 16,5 cm a la izquierda y 11,5 cm del lado de la palanca, a la derecha.

VE2790

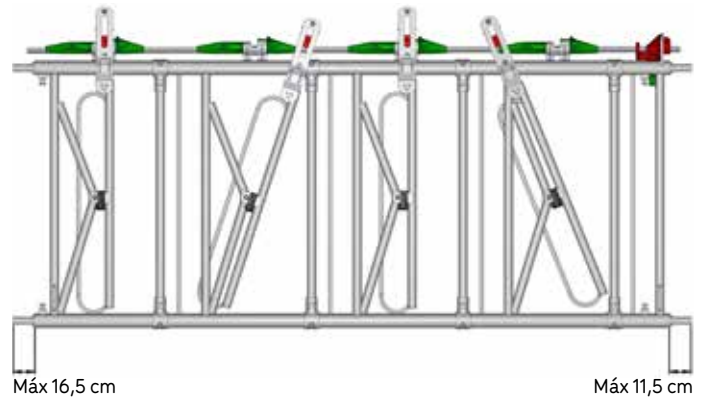

Máx 16,5 cm

Máx 11,5 cm

## 1 Modelos de placas de fijación para cornadiza

Existen diferentes tipos de placas y bridas para adaptarse al montaje. Recomendamos utilizar el bozal ref. **FE2095** para evitar que los animales jueguen con los alambres.

FE2002



TR2596

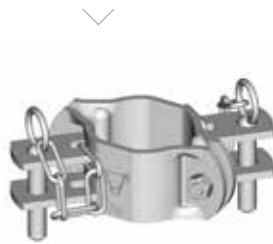

FE2095



**ATENCIÓN**

Asegúrese de comprobar que las cadenas permanecerán en su sitio con el paso del tiempo.

## 2 Instalación de un portillo

El portillo permite entrar al cubículo. Existen diferentes posibilidades.

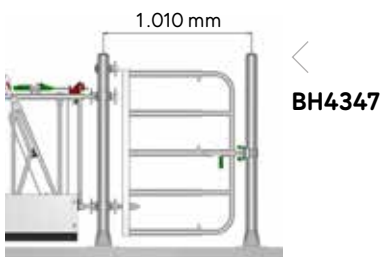

BH4347

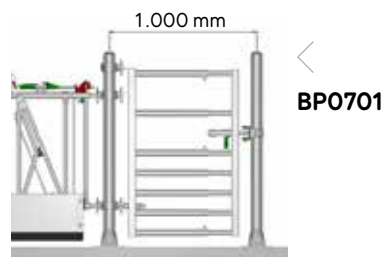

BP0701

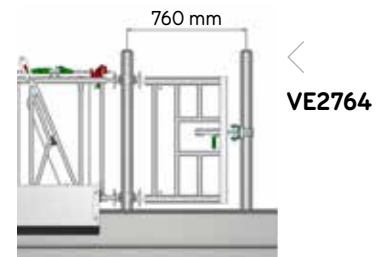

VE2764

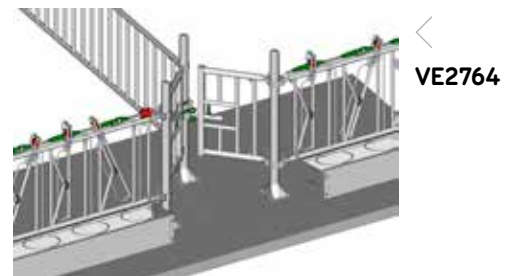
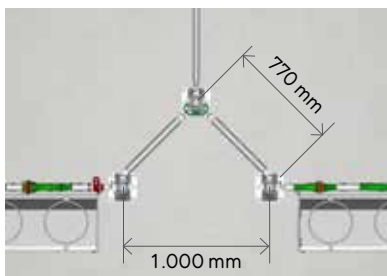

VE2764



## USO

### 1 Posición de autoservicio

La barra cuenta con una posición de autoservicio, por lo que puede dejar entrar y salir a su animal a su antojo.

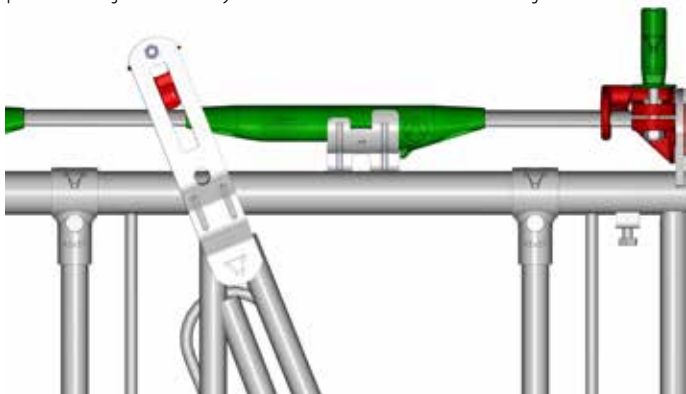

### 2 Posición de bloqueo

Al desbloquear la barra con una mano y girarla media vuelta, pasa a la posición de bloqueo, lo que permite bloquear a todos los animales que se encuentren en la cornadiza. Una vez se hayan acostumbrado, la cornadiza puede utilizarse como herramienta de sujeción para atrapar a un animal de forma sencilla y tranquila.

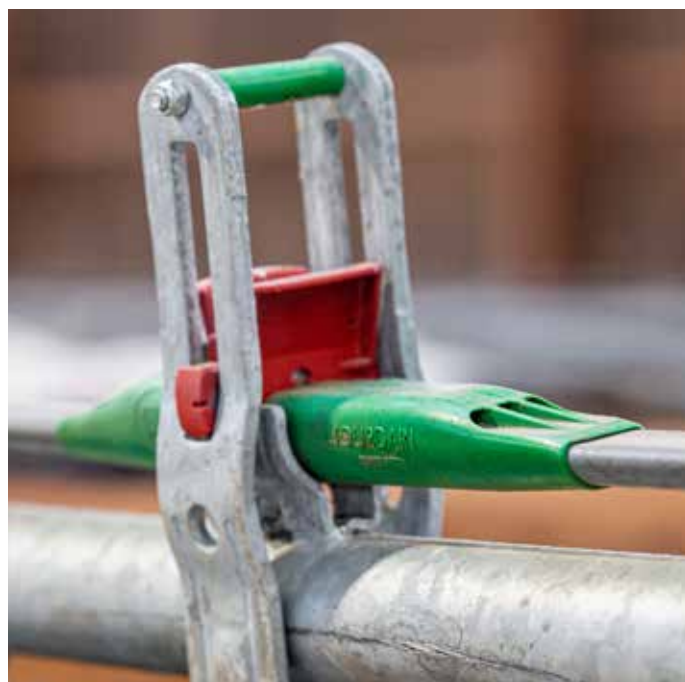
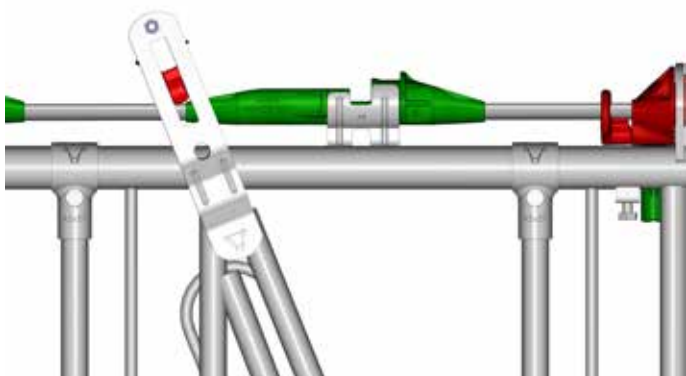

### 3 Mantenimiento de un único animal en la cornadiza

Instalar el pasador de bloqueo individual **ref. SQ9939** luego girar la varrilla hasta la posición de bloqueo.

La parte metálica ergonómica permite bloquear al animal de forma segura antes de cualquier intervención.

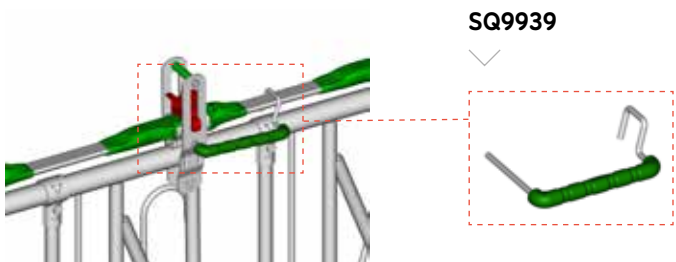

SQ9939



## 4 Desbloqueo

Se puede desbloquear un animal atrapado levantando el eje rojo con las 2 aleta prestando atención a los posibles movimientos bruscos del animal y del brazo móvil.

### ATENCIÓN

No coloque la mano sobre la cornadiza al desbloquearla.  
Cumpla con la normativa vigente en materia de bienestar animal.

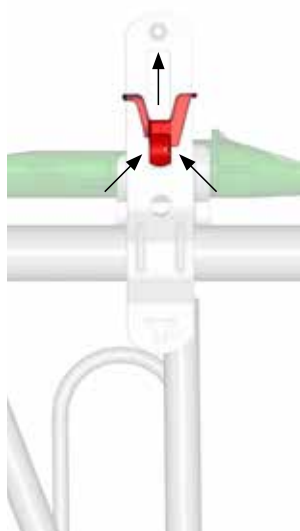

## MANTENIMIENTO



Recuerde limpiar regularmente entre la barra de control y el larguero.

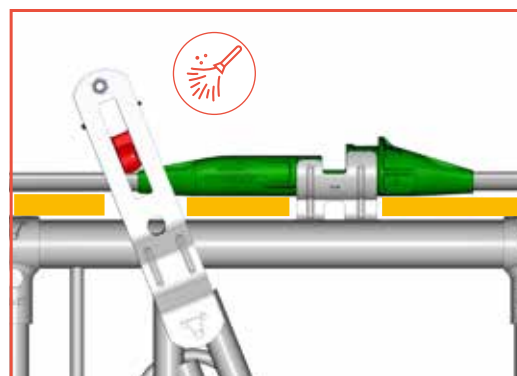

Recuerde lubricar regularmente las piezas móviles, los pasadores de las bisagras de los brazos móviles, la palanca de mando y cualquier otra pieza necesaria. Compruebe que los tornillos estén bien apretados.

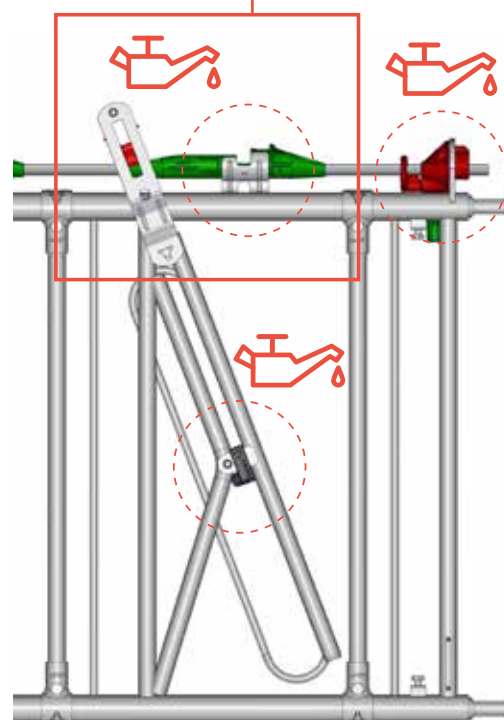

## SEGURIDAD

La instalación y la altura de la cornadiza se deben adaptar al tipo de instalación y ganado **E**. El ajuste del cuello (el tamaño del cuello del animal) debe ser adaptado por el criador según los animales, la edad y la morfología. Para un ternero, recomendamos un ajuste de entre 11 y 13 cm.

## ATENCIÓN

Por seguridad, deje un máximo de 12 cm por ternero.



Si la distancia entre el panel y el poste fuese superior a 12 cm, se recomienda colocar una cerradura de seguridad **ref. BA9931**.

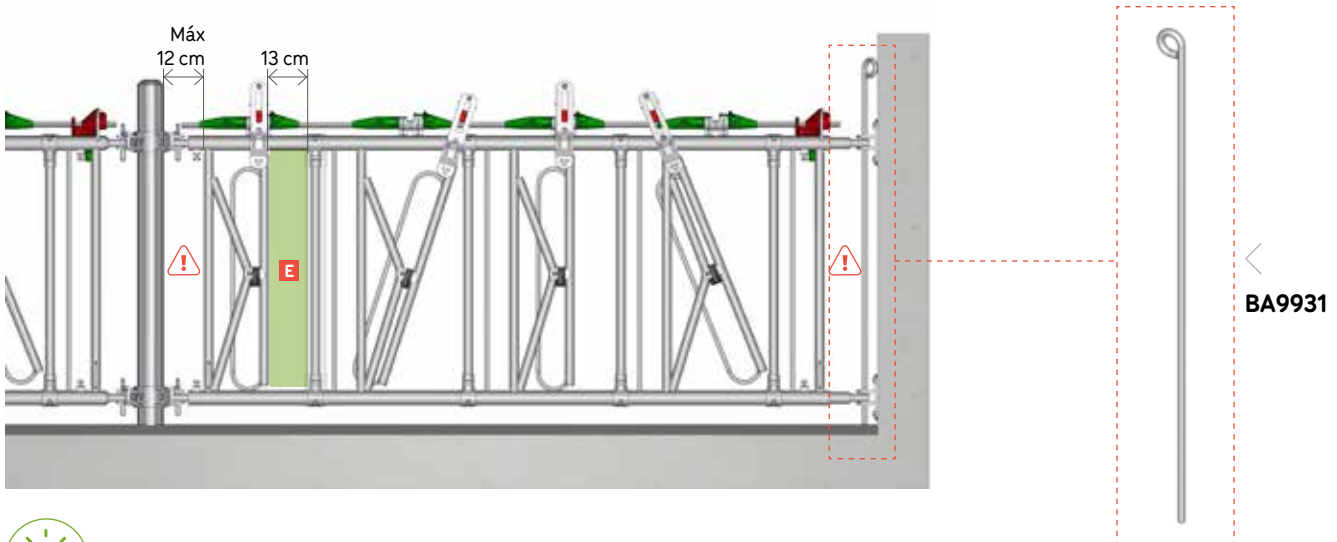

Recuerde también comprobar las fijaciones de la cornadiza, las cadenas deben permanecer en su posición.

Si los animales se las quitan, recuerde volver a colocárselas e instalar el bozal opcional **ref. FE2095** para evitar que los animales las abran.

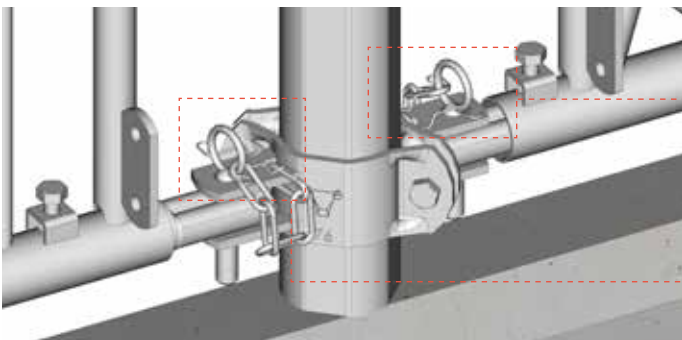





El pasillo al lado de los animales, si propende a acumular, debe limpiarse regularmente para que los animales estén siempre a la misma altura en la cornadiza y para asegurar que se bloquea correctamente.

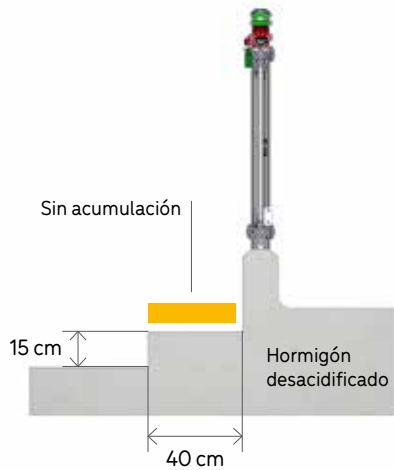

Cuando no se encuentre en las instalaciones, y especialmente por la noche, recuerde dejar la cornadiza en posición de autoservicio.



## ATENCIÓN

Los animales con collar son una fuente potencial de accidentes en los equipos. No olvide comprobar el ajuste del collar a medida que cambia la morfología del animal. Utilice un collar con dispositivo de seguridad.

A pesar de todo el cuidado que ponemos en el diseño de nuestros productos, con el objetivo principal de garantizar el máximo bienestar del animal y seguridad, JOURDAIN no se hace responsable de la posibilidad de que ocurra un accidente con un animal.

El conocimiento del rebaño por parte del ganadero y la vigilancia diaria siguen siendo las soluciones más seguras para evitar accidentes.

## CORROSIÓN

Considere conectar a tierra el equipo por seguridad y para limitar la corrosión. Se puede equipar con una funda termorretráctil **ref. TR0101** o un poste termolacado para limitar la corrosión.

La acumulación de ensilaje en el murete de la cornadiza provoca la corrosión del larguero inferior.

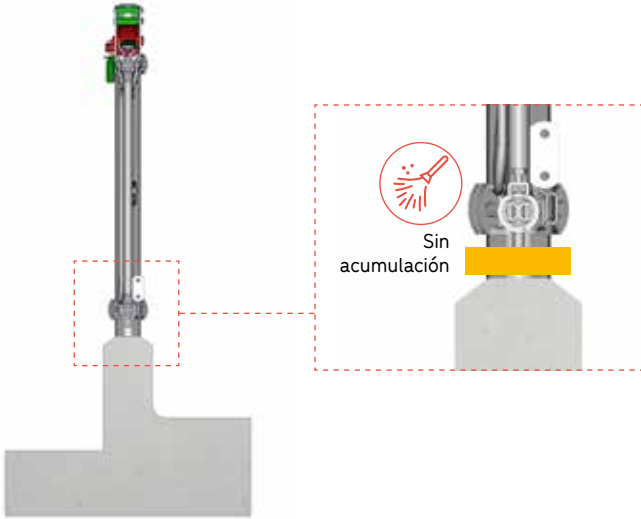

## ATENCIÓN



La corrosión en las naves ganaderas es frecuente debido a los agentes agresivos y al medio ambiente.

Recuerde cepillar y pintar con pintura bituminosa en cuanto aparezcan las primeras marcas.

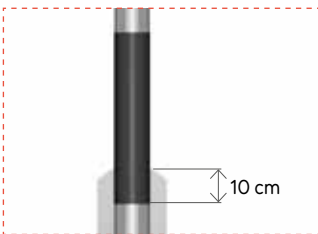

Adapte la altura del revestimiento a la zona de contacto, 10 cm por debajo del hormigón, y deje el poste metálico sellado en contacto directo con el hormigón.

Se puede duplicar la funda de sellado **ref. TR4176** para formar una doble funda que limite la corrosión en la base del poste.



## LITERATURA TÉCNICA

NOTA: Las dimensiones se indican en milímetros (mm).

<b>A</b>	Longitud del larguero
<b>B</b>	Dimensiones de la zona de salida
<b>C</b>	Dimensiones de plaza por ternero
<b>D</b>	Distancia entre ejes de fijación
<b>E</b>	Distancia entre ejes de poste
<b>F</b>	Posición del refuerzo para fijar
<b>G</b>	Cuello máximo

Cornadiza Ternero  
(montaje en poste octogonal  
Ø 76 mm y brida)

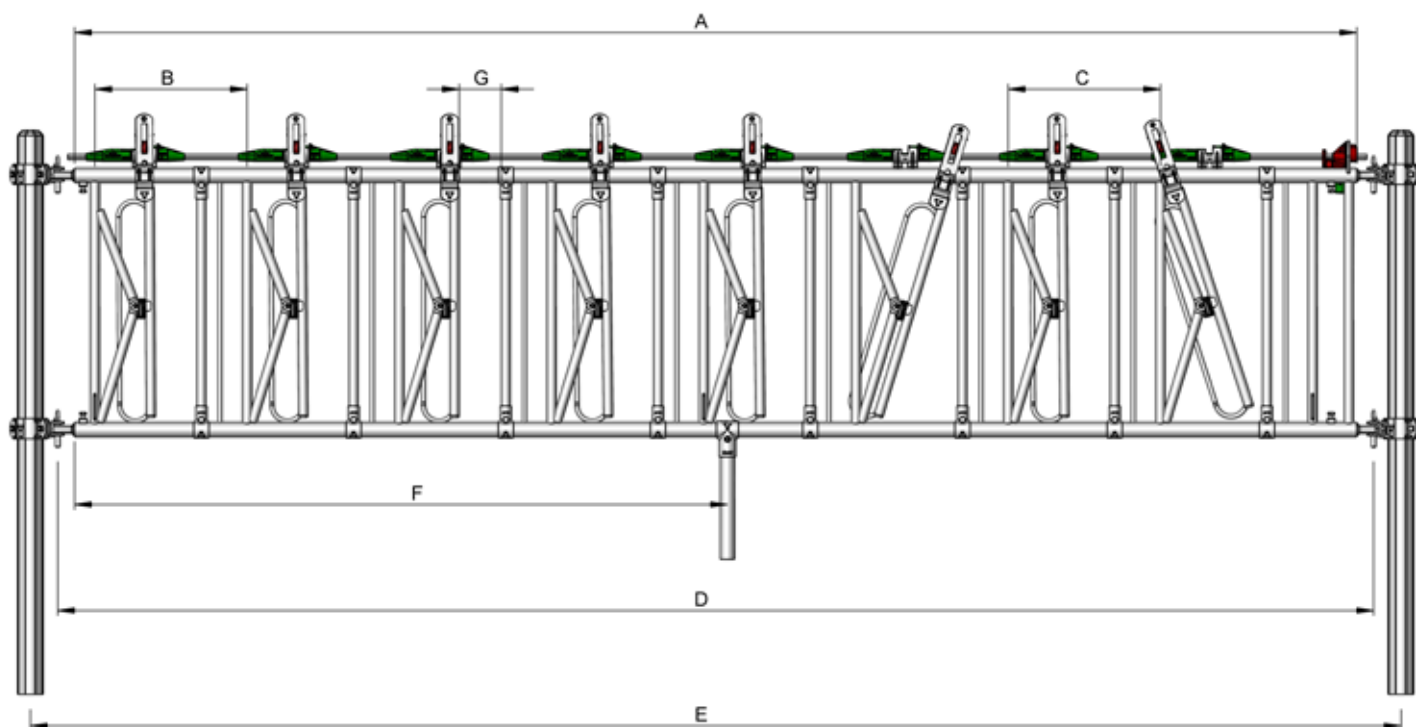

Ref. Tarifa	Denominación Cornadiza SAFETY® Ternero	A	B	C	D (mini)	E (mini)	D (máx)	E (máx)	F	G
VE0401	Cornadiza Ternero 4 plazas	1.890	450	450	1.980	2.142	2.146	2.308	-	150
VE0402	Cornadiza Ternero 5 plazas	2.340	450	450	2.430	2.592	2.596	2.758	-	150
VE0403	Cornadiza Ternero 6 plazas	2.790	450	450	2.880	3.042	3.046	3.208	-	150
VE0404	Cornadiza Ternero 8 plazas	3.790	450	450	3.880	4.042	4.046	4.208	1.930	150
VE0405	Cornadiza Ternero 10 plazas	4.790	450	450	4.880	5.042	5.046	5.208	2.480	150





JOURDAIN  
ENGAGEMENT



El logotipo «Fabriqué en France» (Fabricado en Francia) es una mención que los fabricantes o distribuidores pueden utilizar, bajo ciertas condiciones, en sus productos para demostrar su origen francés:

- una parte significativa de su valor procede de una o varias fases de fabricación ubicadas en Francia,
- ha experimentado su última transformación sustancial en Francia (fuente: [www.economie.gouv.fr](http://www.economie.gouv.fr)).

Para JOURDAIN, esta definición de «Made in France» es insuficiente, por eso hemos creado nuestro propio logotipo, que transmite mucho más compromiso:

- la fabricación francesa de nuestros productos garantiza un control total sobre su diseño, producción, control de calidad y logística interna, en nuestro centro de Esrennes (45).

AGENCEZEBRALCOM - 05/2024



Encuentre todos  
nuestros productos



[WWW.JOURDAIN-GROUP.COM](http://WWW.JOURDAIN-GROUP.COM)

siempre  
INNOVANDO

CORNADIZA SAFETY® TERNERO (ref. VE) | CGU

12/12